



ČAČAK

ECOMEX



Katalog 2020

▶ www.ecomex.co.rs



Za 30 godina uspešnog rada **Ecomex d.o.o.** je na tržištu Srbije u svojoj delatnosti stvorio jako visok poslovni rejting.

Na svom lageru posedujemo više od **8.000** stalnih artikala i direktni smo uvoznici najvećeg dela alata i mašina iz našeg prodajnog asortimana.

Isporučujemo alate, mašine, opremu i pribor domaćoj industriji, javnim preduzećima, trgovinama i firmama iz oblasti zanatstva i usluga.



Za sve mašine koje nudimo imamo obezbeđen servis u garantnom i vangarantnom roku. Stečeni renome na tržištu, specijalizovan kadar i tehnička opremljenost su glavni uslovi daljeg poslovnog razvoja.

Kroz kontinuirano unapređenje kvaliteta usluga i proizvoda koji nudimo, stalnu brigu o bezbednosti i zdravlju naših zaposlenih i društveno odgovornim poslovanjem tokom protekle tri decenije, Ecomex je gradio svoju lidersku poziciju na tržištu Srbije. Naše poslovne ambicije direktno su uslovljene zadovoljstvom potrošača i poslovnih partnera kao i stepenom profesionalizma i inovacija koji unosimo u posao kojim se bavimo. I u decenijama koje dolaze naš cilj ostaje nepromenjen, da kvalitetom zaslužimo poverenje koje će nas održati na liderskoj poziciji u trgovini alatima u Republici Srbiji.

Privredno društvo **ECOMEX d.o.o.** Čačak osnovano je 1990 godine kao specijalizovana trgovina - profesionalnog alata renomiranih svetskih i domaćih proizvođača. Osnovna delatnost preduzeća je uvoz i distribucija alata, mašina, opreme i pribora.

Ecomex d.o.o. je suvlasnik i osnivač privrednog društva **ECOMEX AUTO d.o.o.** čija je delatnost prodaja i servisiranje novih i polovnih vozila marke Peugeot.

Od 2010. godine Ecomex d.o.o. poseduje sertifikat **ISO 9001**, a od 2015 poseduje sertifikat **ISO 14001**.



Sedište privrednog društva **Ecomex d.o.o.** je u Čačku, a poslovanje se obavlja preko komercijalnih predstavništva u Beogradu, Novom Sadu, Nišu.

Naš stručan i iskusen prodajni tim će Vam pomoći i pružiti podršku u izboru alata, mašina, opreme i pribora po Vašim zahtevima i potrebama.

ECOMEX

KATALOG OPREME, ALATA, MAŠINA I PRIBORA

SADRŽAJ

01 ESAB [Oprema za zavarivanje i rezanje, dodatni materijal]	01 - 07	18 CP ALATI I KOMPRESORI [Pneumatski alati i kompresori]	49 - 51
02 WALMER [Oprema za zavarivanje i rezanje, dodatni materijal]	08 - 11	19 GEDORE [Ručni alati]	52
03 ISKRA VARJENJE [Oprema za zavarivanje i rezanje]	12 - 13	20 ABAC [Kompresori i pneumatska oprema]	53 - 55
04 TRAFIMET [Gorionici i pribor za zavarivanje]	14 - 18	21 HERON [Agregati i pumpe za vodu]	56 - 57
05 ESAB GASNA OPREMA [Oprema za gasno zavarivanje i rezanje]	19 - 20	22 MAKITA [Električni alati i pribori]	58 - 61
06 TELEOPTIK GASNA OPREMA [Oprema za gasno zavarivanje i rezanje]	21 - 23	23 BOSCH [Električni alati i pribori]	62 - 63
07 ERLIKON [Dodatni materijali za zavarivanje]	24	24 DEWALT [Električni alati i pribori]	64 - 65
08 PILANA MAŠINE [Mašine za sečenje metala]	25 - 26	25 MILWAUKEE [Električni alati i pribori]	66 - 67
09 ADAL [Mašine za sečenje metala]	27	26 SWATY [Brusni alati i pribori]	68
10 ARNTZ [Bi-metal trakaste testere za sečenje metala]	28 - 29	27 KLINGSPOR [Brusni alati i pribori]	69
11 PILANA WOOD [Testere za rezanje drveta]	30 - 34	28 BENING [Merni instrumenti]	70
12 IAT [Rezni alati za obradu metala]	35	29 CEM [Merni instrumenti]	71
13 BOC [Rezni alati za obradu metala]	36	30 STANNOL [Pribor za lemljenje]	72
14 UNIOR [Ručni alati]	37	31 WELLER [Lemilice i oprema za lemljenje]	73
15 YATO [Ručni alati]	38 - 40	32 LSD [Alati za konektore]	74
16 NWS [Visokokvalitetni ručni alati]	41 - 42	33 ALBO [Lična zaštitna oprema]	75 - 77
17 ROTHENBERGER [Alati za cevne instalacije]	43 - 48	34 KERN [Merna tehnika]	78
		35 TYROLIT [Brusni alati i pribori]	79



01

ESAB - OPREMA ZA ZAVARIVANJE I REZANJE, DODATNI MATERIJALI

S više od 110 godina iskustva i prisustva u više od 80 zemalja širom sveta, **ESAB** je verovatno najprepoznatljivije ime na području zavarivanja i rezanja čija paleta proizvoda uključuje:

- standardne uređaje za zavarivanje i rezanje
- automatizaciju zavarivanja
- automatizaciju rezanja
- dodatne materijale za zavarivanje
- pribor za zavarivanje

Kontinuiranim poboljšanjima i razvojem svojih proizvoda i proizvodnih procesa, spremni smo na sve izazove u tehnološkom napretku u svim područjima i na svim tržištima u kojima delujemo. Pružanje kvalitetnih proizvoda i usluga ostaje naš primarni cilj u svim našim proizvodnim i prodajnim aktivnostima širom sveta.

ECOMEX D.O.O. **ČAČAK**

Ovlašćeni uvoznik,
distributer i serviser
za teritoriju
Republike Srbije.



BUDDY ARC 180

Robustan i izdržljiv inverterski aparat za zavarivanje u REL/TIG postupku jačine **180 A**. Pogodan za zavarivanje legiranih i ne legiranih čelika, inoxa i sivog liva.

Standardna oprema uz aparat je držač elektrode i klešta za masu sa kablom dužine 3m. Opciono TIG gorionik.

CADDY ARC 151i / 201 / 251 je inverterski aparat najnovije generacije za REL/TIG zavarivanje jačine 150 A/170/ 250 A, predviđen za zavarivanje legiranih i ne legiranih čelika, inoxa i sivog liva.

Poseđuje korektor faktora snage (PFC) koji ga štiti od čestih promena napona, tako da je pogodan za rad na agregatu.

Isporučuje se u 4 panela:

- **Panel A31** - podešava se samo jačina struje
- **Panel A33** - poseduje digitalni displej, podešavanje toplog starta i arc-force, izbor REL/TIG, LiveTig, dve memorije parametara i mogućnost priključenja daljinske komande. Ovaj panel omogućava regulaciju funkcije ArcPlus - mekši i stabilniji luk koji se lakše kontroliše.
- **A32** - izbor REL ili TIG zavarivanje sa funkcijom LiveTig
- **A34** - pored izbora REL ili TIG zavarivanje omogućava kontrolu toplog starta i Arc force, dve memorije, daljinsku komandu.



CADDY ARC 151i / 201i / 251i



BUDDY TIG 160 i HF

BUDDY TIG 160 je robusan i izdržljiv inverterski aparat za zavarivanje u TIG/REL postupku jačine 160 A. Pogodan za zavarivanje čeličnih i inox limova.

- ▶ **HOT START/ANTI STICK**
- ▶ **ARC FORCE**

CADDY TIG je profesionalni inverterski aparat za zavarivanje u TIG/REL DC postupku, pogodan za zavarivanje tanjih inox i čeličnih limova.

Pregledna kontrolna ploča omogućava lako rukovanje i kontrolu podešenih parametara. Posедуje korektor faktora snage (PFC) koji ga štiti od čestih promena napona, tako da je pogodan za rad na agregatu.

Ovi modeli su dostupni sa kontrolnim panelima **TA33** i **TA34**. Na oba panela je moguć izbor HF ili Liftarc starta kao i izbor TIG ili REL postupka.

- Kontrolni panel **TA33** - podešava se debljina materijala, a ostali parametri se automatski usklađuju.
- Kontrolni panel **TA34** je napredniji panel, omogućava podešavanje početnog i završnog gasa i struje rada, sa ili bez pulsirajuće struje u TIG postupku, 2/4 takta, Arc force, Hot Start, memoriju programa.

Mogućnost naknadnog dodavanja modula za vodeno hlađenje gorionika.



CADDY TIG 1500i/2200i

CADDY TIG 2200i AC/DC

Caddy Tig je profesionalni inverterski aparat za zavarivanje u TIG/REL AC/DC postupku. QWave™ funkcija poboljšava oblik AC talasa što daje stabilan luk i smanjenu buku.

- ▶ Kontrolni panel TA 34 omogućava regulisanje AC balansa, frekvencije, toplog starta...
- ▶ Mogućnost naknadnog dodavanja modula za vodeno hlađenje gorionika.



HELIARC 283/353 AC/DC

Heliarc AC/DC 400V CE Visokokvalitetno AC/DC i MMA zavarivanje, aluminijuma, legura aluminijuma, titanijuma, legure magnezijuma, nerđajućih čelika, ugljeničnih čelika, legure bakra...Heliarc zavarivanje u Tig-u može da se obavi AC/AC impulsom, DC/DC Impulsom, Tačkasto zavarivanje u Tig-u. Inverterska tehnologija.

Uređaj za zavarivanje se isporučuje sa svim kablovima, vodenim hlađenjem, vodom hlađenim TIG-gorionikom snage 400A i kolicima za kompletnu opremu.

- ▶ Dodatne funkcije: Unapređena kontrola AC balansa za kvalitetno skidanje oksidne opne i zavarivanje legura aluminijuma.



CADDY MIG C200i

Inverterski **MIG/MAG 200** amperski aparat prikladan za zavarivanje legiranih i ne legiranih čelika, aluminijuma.

Faktor opterećenja	180A 25%
	100A 100%
	Težina 11,5 kg



ORIGO MIG C250 ORIGO MIG C340 ORIGO MIG C420



ESAB ORIGO MIG C250 je kompaktni MIG/MAG poluautomat namenjen za zavarivanje sa punim čeličnim, inox ili aluminijumskom žicom, kao i sa punjenim žicama, sa i bez zaštitnog gasa.

Klasa izolacije IP23 omogućava i rad na otvorenom. Mogućnost rada sa žicom 0.6-1.2 mm.

Isporučuje se sa kablom za masu, priključnim kablom, crevom za gas i polikablom MXL270 3m. Napajanje 400V. Opseg zavarivanja 40-280A.

ESAB ORIGO MIG C340 je kompaktni poluautomat za MIG/MAG zavarivanje idealan za srednja i teška industrijska zavarivanja čelika, inoxa ili aluminijuma, koristeći pri tome odgovarajuće dodatne materijale uključujući i punjenu žicu. Duplo vođenje žice sa pogonom na sva četiri valjka. Klasa izolacije IP23 omogućava i rad na otvorenom. Mogućnost rada sa žicom 0.6-1.2 mm. Isporučuje se sa kablom za masu, priključnim kablom, crevom za gas i polikablom PSF 4.5 m. Napajanje 400V. Opseg zavarivanja 40-340A.

Kompaktni poluautomat za MIG/MAG zavarivanje je idealan za teška industrijska zavarivanja čelika, inoxa ili aluminijuma koristeći pri tom odgovarajuće dodatne materijale uključujući i punjenu žicu.

Kod modela **ESAB ORIGO C420** prekidač za regulaciju struje ima 35 položaja (5 stepena grube i 7 stepena fine regulacije). Duplo vođenje žice sa pogonom na sva četiri valjka.

Uređaj se isporučuje u kompletu sa polikablom **PSF 405** dužine 4,5m, kablom za masu i napojnim kablom.

WARRIOR 400i/500i



ESAB WARRIOR 400i / 500i 4 pouzdana multifunkcijska MIG/MAG mašina za zavarivanje čak i pri učestalijoj upotrebi.

Jednostavna upravljačka ploča, šire vidno polje, bolja vidljivost ekrana na suncu, tipke za lako upravljanje čak i u zaštitnoj rukavici.

Jednostavno održavanje, snažna mašina i pri velikom opterećenju, laka i jednostavna upotreba.



ESAB ARISTO MIG 4004 i PULSE je dizajniran za visok kvalitet i visoku produktivnost zavarivanja.

► Ovaj multi-procesni paket za zavarivanje karakteriše najnovija invertorska tehnologija za efikasno zavarivanje: čelika, inoxa i aluminijuma.

ARISTO MIG 4004 i PULSE

RENEGADE ET 300i / ET 300IPZ



Renegade ET300i je HF inverter TIG i MMA sa ekstremnim odnosom snage i težine od 300 A. Kompaktni format olakšava nošenje na bilo koje radno mesto. U kombinaciji sa velikim radnim ciklusom i sposobnošću da mašina radi na dugim priključnim kablovima i dugom kablom za zavarivanje ovo čini vrhunsku mašinu za zavarivanje i za aplikacije na bilo kojoj lokaciji na terenu. Mašina poseduje automatski senzor za ulazni napon i može raditi sa bilo kojim ulaznim naponom između 208V i 528V u trofaznom i 230V u jednofaznom fazi. Dostupan bez pulsa i sa pulsom za zavarivanje tanjih materijala.



ET 300i

ET 300IPZ

MOBILNI DODAVAČI ŽICE

ROBUST FEED PRO



DOBAR DODAVAČ ŽICE JE NAJBITNIJI KOD MIG/MAG ZAVARIVANJA.

Dodavač **Robust Feed Pro** sa svojim ergonomskim, robustnim i zatvorenim dizajnom, idealan je partner kada su prenosivost i dugotrajnost ključni. Opremljen je sa novim sistemom preciznog dodavanja žice s dovoljno snage za rukovanje do 2.0 mm čvrste žice i 2.4 mm punjenje žice. Offshore varijante su dostupne sa meraćem protoka gasa i grejačem. Robust Feed Pro dodavač radi sa Warrior izvorom napajanja.

Izdržljivo kućište otporno na pad koje podnosi zahtevne aplikacije. Vodootporan, zatvoreni dizajn koji podnosi kišu iz svih pravaca i unutrašnji grejač osigurava i održava žicu suvom.

- ▶ Čvrst dizajn sa metalnim kućištem za upotrebu u teškim uslovima rada
- ▶ Elektronski kontrolisano dodavanje žice daje tačan i stabilan luk
- ▶ 4 pogonska točkica sa ukopima u oba pogonska i oba pritiska točkica daje stabilno dodavanje i malo minimalno habanje žice, a sve kako bi se izbegle smetnje u radu
- ▶ Dodavači su dostupni sa točkicama fi 30 mm prečnika za žice od 0,6 do 1,6 mm za čelik i inox i 1,0 do 1,6 mm za Aluminijum.

Izaberite upravljački panel > Opcije više panela sa U6, U82 i novim MA25 panelom specijalizovanim za primene čelika i aluminijuma

Aristo® / Origo™ Feed*



U6

MA25

U8₂

AUTOMATSKE ZAŠTITNE MASKE ZA ZAVARIVANJE

WARRIOR™Tech



Maska **WARRIOR™ Tech** dizajnirana je da zadovolji potrebe raznih zavarivača, pružajući visokotehnološku laganu školjku za zaštitu od vrućine, iskre i prskanja, daje visoka jasnoća pogleda, što rezultira odličnim optičkim kvalitetom koristeći najnoviju ADF tehnologiju. Kaciga **WARRIOR™ Tech** pruža idealnu funkcionalnost, performanse i udobnost povremenim zavarivačima, radnicima na održavanju i ugradnji sve do profesionalnog zavarivača. Podešavanje zatamljenosti DIN 9-13. Visoka optička klasa 1/2/1/2 prema EN 379. Veliko vidno polje 98 x 48 mm. Lagana - samo 520g. 4 senzora osiguravaju tačnost i pouzdanost aktiviranja i reagovanja. Naglavak - lako prilagodljiv. Promenljiva osetljivost sa unutrašnjim tasterom. Promenljivo kašnjenje sa unutrašnjim dugmetom. Respiratorna opcija sa svežim vazduhom sa ESAB PAPR filterima.

Kada su u pitanju maske, najbolji koriste SENTINEL™A50.

- Revolucionarni dizajn školjke. Najlon velike otpornosti na udarce.
- Halo™ naglavni držač.
- Ergonomska, potpuno prilagodljiva maska od 5 delova pruža izuzetnu udobnost i balans. Dizajn niskog profila, centralna tačka osovine pruža maksimalnu slobodu za glavu kada je maska podignuta.
- 100 x 60 mm 1/1/1/2 - 5-13 ADF
- Eksterno aktiviranje dugmeta za zaštitu od brušenja. 3 nivoa zatamnjenja stakla u režimu brušenja. Filter za automatsko zatamnjenje (ADF) visoke optičke klase, sa interfejsom na ekranu osetljivom na dodir.
- Opcija for Air za svež vazduh sa ESAB PAPR filterima.

SENTINEL™ A50

Revolucionarna automatska maska za zavarivanje visokih performansi





REBELLION NASTAVLJA DA RASTE.

REBEL: prave višeprocenane industrijske mašine koje morate da vidite da biste verovali.

REBEL EM 215 ic / EMP 215 ic



230
VOLTI

1
FAZA

Za maksimalnu prenosivost

Ulazni napon	Jednofazni (1 faza) 110 V - 230 V	
Izlazna snaga	205 A pri 25%	
Maksimalni izlaz	240 A	
Veličina kalema	200 mm	
Težina	18,6 kg (prenosivi)	
Pogonski sistem	sa 2 točka, brzina dovoda žice 12,6 m/min	
Vrsta i dimenzija žice	Meki čelik	0,6 - 1,0 mm
	Nerđajući čelik	0,8 - 1,0 mm
	Žica obložena topiteljem	0,6 - 1,2 mm
	Aluminijum	1,0 - 1,2 mm

REBEL EMP 235 ic



230
VOLTI

1
FAZA

Za radionice sa jednofaznim napajanjem

Ulazni napon	Jednofazni (1 faza) 110 V - 230 V	
Izlazna snaga	230 A pri 25%	
Maksimalni izlaz	250 A	
Veličina kalema	200 - 300 mm	
Težina	28,6 kg (prenosivi)	
Pogonski sistem	sa 2 točka, brzina dovoda žice 17,8 m/min	
Vrsta i dimenzija žice	Meki čelik	0,6 - 1,0 mm
	Nerđajući čelik	0,8 - 1,0 mm
	Žica obložena topiteljem	0,6 - 1,2 mm
	Aluminijum	1,0 - 1,2 mm

REBEL EMP 255 ic



400
VOLTI

3
FAZE

Za proizvodno zavarivanje s punim žicama

Ulazni napon	Trofazni (3 faze) 360 V - 440 V	
Izlazna snaga	255 A pri 40%	
Maksimalni izlaz	300 A	
Veličina kalema	200 - 300 mm	
Težina	31,4 kg	
Pogonski sistem	sa 4 točka, brzina dovoda žice 20,3 m/min	
Vrsta i dimenzija žice	Meki čelik	0,8 - 1,2 mm
	Nerđajući čelik	0,8 - 1,2 mm
	Žica obložena topiteljem	0,8 - 1,2 mm
	Aluminijum	1,0 - 1,2 mm

REBEL EMP 320 ic



400
VOLTI

3
FAZE

Za proizvodno zavarivanje s punim i žicama obloženim topiteljem

Ulazni napon	Trofazni (3 faze) 360 V - 440 V	
Izlazna snaga	320 A pri 40%	
Maksimalni izlaz	350 A	
Veličina kalema	200 - 300 mm	
Težina	31,4 kg	
Pogonski sistem	sa 4 točka, brzina dovoda žice 20,3 m/min	
Vrsta i dimenzija žice	Meki čelik	0,8 - 1,4 mm
	Nerđajući čelik	0,8 - 1,4 mm
	Žica obložena topiteljem	0,8 - 1,6 mm
	Aluminijum	1,0 - 1,2 mm

ESAB CUTMASTER - serija plazmi za rezanje metala



ESAB CutMaster 40

ESAB CutMaster 60

ESAB CutMaster 80

ESAB CutMaster 100

ESAB CutMaster 120

PDR - 12 mm
MDR - 22 mm

PDR - 20 mm
MDR - 32 mm

PDR - 25 mm
MDR - 38 mm

PDR - 35 mm
MDR - 45 mm

PDR - 40 mm
MDR - 55 mm

* PDR - Preporučena debljina rezanja
* MDR - Maksimalna debljina rezanja

PREPORUČENI DODATNI MATERIJALI ZA ZAVARIVANJE



Base material	MMA	MIG/MAG	FCAW	FCAW	TIG	SAW
	OK	OK AristoRod, OK Autrod	OK Tubrod (metal-cored)	OK Tubrod (rutile)	OK Tigrod	OK Autrod + OK Flux
Unalloyed steel (EN 10025-2) S235co, S275co, S355co	48.50	12.50, 12.51	14.11, 14.13	15.14	12.04	12.10 or 12.26+10.71
Normalised fine grain steel (EN 10025-3) S275M, S355M, S420M S460M S275ML, S355ML, S420ML S460ML	48.50 55.00 48.50, 55.00 48.50, 55.00	12.00, 12.51 15.03, 15.04 13.28, 12.03, 12.04* 13.28, 12.03, 12.04* 1-40 °C	14.11, 14.13 14.02 14.04	15.14 15.14 15.11, 15.17* 15.11, 15.17* 1-40 °C	12.04 15.04 13.28 13.28	12.22+12.71 12.22+12.71 12.32+12.62 12.32+12.62
Thermo-mechanically treated fine grain steel (EN 10025-4) S275M, S355M, S420M S460M S275ML, S355ML, S420ML S460ML	48.50 55.00 48.50, 55.00 48.50, 55.00	12.50, 12.51 12.03, 12.04 13.28, 12.03, 12.04* 13.28, 12.03, 12.04* 1-40 °C	14.11, 14.13 14.02 14.04	15.14 15.14 15.11, 15.17* 15.11, 15.17* 1-40 °C	12.04 13.28 13.28 13.28	12.22+12.71 12.32+12.71 12.32, 12.27+10.02 12.32, 12.27+10.02
Weather resistant steel (EN 10025-5) S235J0W, S235J2W S235J0WP (e.g. COR-TEN-A), S235J2WP S235J0W, S235J2W (e.g. COR-TEN-B)	73.08 73.08 73.08	13.28 13.28 13.28	14.01 14.01 14.01	15.11 15.11 15.11	13.28 13.28 13.28	13.36+12.71 13.36+12.71 13.36+12.71
High strength steel (EN 10025-6) S460Q, S460QL S500Q, S500QL S550Q, S550QL S620Q, S620QL S690Q, S690QL (e.g. WELDOX 700 D or E) S890Q, S890QL (e.g. WELDOX 900 D or E)	48.08 74.70 74.78 74.78 75.75 75.75 75.78	12.03, 12.04 55 55 55 62 68 80	14.02 14.02 14.02 14.03 14.03 Coreweld 88	15.17 15.11 Dual Shield 55 Dual Shield 52 15.09	13.28 13.13	12.32, 12.27+10.02 13.24+12.62 13.40+12.62 13.40+12.62 13.43+12.62
Ultra high strength steel (Rautaruukki) Diplon 900 OC Diplon 960 OC Diplon 1100 OC	75.78 75.78 * 75.78 *	88 88* 88*	Coreweld 88 Coreweld 88 * Coreweld 88 *			
* Undermatching weld metal						
Creep resistant plate (EN 10028-2) or pipe (EN 10216-2) P225GH, P225GH 18Mo3 13CrMo5-8 15CrMo9-10 X10CrMoNi9-1	48.00 74.44 76.18 76.28 76.38	12.50, 12.51 15.08 15.12 15.22 15.38	14.11, 14.13 14.02	15.14 Dual Shield Mol. Dual Shield CrNi1 Dual Shield CrNi2	12.04 13.08 13.12 13.28 13.38	12.22+12.71 12.31+12.62 13.100C+10.02 13.200C+10.02
Wear resistant steel e.g. Hardox 400, 500 If there is no demand regarding the matching of strength and hardness: Use unalloyed consumables. If corresponding hardness or strength are required: Hardness Strength	48.00 63.53 75.75	12.50, 12.51 15.01 13.28	14.11, 14.13 15.50 14.02	15.14	12.04	12.22+12.71 13.43+12.62
Austenitic stainless steel 18Cr-8Ni steel 1.4305 (304L), 1.4307 (304L), 1.4301 (304) etc. 1.4541 (321), 1.4543 (347) 18Cr-12Ni-3Mo steel 1.4404 (304), 1.4432 (304L), 1.4401 (304) and 1.4436 (316) etc.	61.30 61.30, 61.81 63.30	308LSi 308LSi, 347 316LSi	15.30 15.30 15.31	Shield-Bright (positional welding, downward welding) 308L, 308L X-1rs 308L, 308L X-1rs Shield-Bright 316L, 316L X-1rs	306LSi 306LSi, 347 316LSi	308L+10.93 308L, 347+10.93 316L+10.93
High alloyed austenitic stainless steel 1.4428 (317L) 1.4529 (e.g. 904L) 1.4547 (e.g. 254SMO) 1.4652 (e.g. 654SMO)	64.30 69.33 92.45 92.58	317L 365 15.02 15.01			317L 365 19.02 19.01	317L+10.93 365+10.30 19.02+13.16 19.01+13.16
Austenitic-ferritic duplex stainless steel 1.4162 (e.g. Outokumpu LDX2101) 1.4480 (e.g. Avesta 2209) 1.4413 (e.g. SAF 2207)	67.56 *, 67.90 67.50 68.53	2207 *, 2209 2209 2509	15.37 15.37 14.28		14.27 14.27 2509	2207 *, 2209+10.93 2209+10.93 2509+10.94
* Matching composition						
Aluminium and aluminium alloys 1050A (A99.5), 1070A (A99.7), 1200 (A99.3) 4045 (A120) 3019 (AMg2), 5086 (AMg4), 5454 (AMg2.5) 3083 (AMg1.4Mn0.7) 6060 (AMgSi), 6061 (AMg1.5SiCu), 6063 (AMg2.5) 6082 (AMg1.8Mg) 7021 (AlZn5.5Mg1.5Si), 7023 (AlZn4.4Mg1.5)		1070 4045, 4047 5086 6061 6082 4043, 5086 (5086 for anodising) 4043, 5086 5086			1073 4043, 4047 5086 6061 6082 4043, 5086 (5086 for anodising) 4043, 5086 5086	
Cast iron Different types	60.18, 92.58				Moore 55	
Dissimilar steels (black and white) Unalloyed and low-alloyed to austenitic stainless steel. For service temperature below 300° C without stress-relieve treatment For service temperature above 300° C with or without stress-relieve treatment.	67.45, 67.83, 67.70 92.28	15.95, 308LSi, 308NiL 15.02	15.34	Shield-Bright (positional welding, downward welding) 308L, 308L X-1rs 308LSi, 308NiL 15.02		15.97, 308L+10.93 19.25+13.16
Repair welding Difficult to weld steels, steels with unknown composition and steels prone to hardening.	68.81, 67.45 62.26	312, 15.05 15.85		OK Tubrodur 1471	312, 15.05 15.85	312, 15.95+10.93

02

WALMER - OPREMA ZA ZAVARIVANJE I REZANJE, DODATNI MATERIJALI

WALMER

ECOMEX D.O.O. ČAČAK

Ovlašćeni uvoznik, distributer i serviser za teritoriju Republike Srbije.



ARC 180

230V

ARC FORCE, ANTI STICK, HOT START

Regulacija amperaže 5A - 180A

DIGITALNI DISPLEJ

Faktor opterećenja 35% na 180A

Za elektrodu 1.5-4.00 mm

Težina 7.0 kg

Za profesionalnu upotrebu

230V

ARC FORCE, ANTI STICK, HOT START

Regulacija amperaže 5A - 200A

DIGITALNI DISPLEJ

Faktor opterećenja 30% na 200A

Za elektrodu 1.5-4.00 mm

Težina 7.5 kg

Za profesionalnu upotrebu

ARC 200



ARC 250

380V

ARC FORCE, ANTI STICK, HOT START

Regulacija amperaže 20A - 250A

DIGITALNI DISPLEJ

Faktor opterećenja 25% na 250A

Za elektrodu 1.5-5.00 mm

Težina 15.5 kg

Za profesionalnu upotrebu





ARC 400

380V

ARC FORCE, ANTI STICK, HOT START

Regulacija amperaže 20A - 400A

DIGITALNI DISPLEJ

Faktor opterećenja 60% na 400A

Za elektrodu 1.5-6.00 mm

Težina 25 kg

Za profesionalnu upotrebu



TIG 200P

Digitalni displej. Automatsko čuvanje parametara. Stabilan luk bez prskanja. Dobro oblikovanje i manje deformacije vara. Odlične performanse sa **PULSE TIG** kod zavarivanja tankih materijala. Idealan za zavarivanje materijala: **čelik, inox, titan, bakar, nikel i njihove legure.**

230V 50/60 Hz, 36A

ARC FORCE, ANTI STICK, HOT START

HF TIG, Pulse Tig, MMA

2T/4T/Tačkasto

TIG: 10 - 200A / 10.4 - 18V

MMA: 10 - 180A / 20.4 - 27.2V

Težina 6.1 kg

1 X TIG gorionik WP-26K-E 4m.

1 X Kabal za masu 16 mm² 3m

Štipaljka za masu 300A, brzi konektor

1 X Brzi konektor DKJ35-50

Faktor opterećenja 35% na 200A

Efikasnost 85%

Za profesionalnu upotrebu



TIG 200P AC DC

Digitalni multifunkcionalni displej za precizno zavarivanje. Automatsko čuvanje parametara. Realan prikaz struje zavarivanja. Odlične performanse sa **Pulse TIG** za zavarivanje tankih materijala. Stabilan luk bez prskanja, dobro oblikovanje i manje deformacije vara. Idealan za zavarivanje materijala: **čelik, inox, titan, bakar, nikel i njihove legure, aluminijum i aluminijumske legure.**

DC TIG za zavarivanje: čelik, inox, bakar i obojeni metali.

AC TIG za zavarivanje: aluminijum i aluminijumskih legura.

230V, 50/60 HZ, 31A

ARC FORCE, ANTI STICK, HOT START

HF, MMA, AC TIG, AC Pulse TIG, DC Pulse TIG

2T/4T/Tačkasto

TIG: 5 - 200A / 10.2 - 18V / 25% - 200A

MMA: 10 - 160A / 20.4 - 26.4V / 30% - 160A

1 x TIG gorionik WP-26K-E 4m

1 x Kabal za masu 16 mm² 3m

Štipaljka za masu 300A, brzi konektor

1 x brzi konektor DKJ35-50, 1 x wolfram igla \varnothing 1.6 mm

Težina 9 kg

Za profesionalnu upotrebu



TIG 315 AC DC



Digitalna kontrola i displej. Automatsko čuvanje parametara. Realan prikaz struje zavarivanja. Odlične performanse sa **Pulse TIG** za zavarivanje tankih materijala. Stabilan luk bez prskanja, dobro oblikovanje i manje deformacije vara.

Idealan za zavarivanje materijala: **čelik, inox, titan, bakar, nikel i njihove legure, aluminijum i aluminijumske legure.**

- ▶ **DC TIG** za zavarivanje: čelik, inox, bakar i obojeni metali
- ▶ **AC TIG** za zavarivanje: aluminijum i aluminijumskih legura
- ▶ **VOĐENO HLAĐENJE + KOLICA**

400V, 50/60 Hz, 40A

ARC FORCE, HOT START

HF, MMA, AC TIG, AC Pulse TIG, DC Pulse TIG

2T/4T/Tačkasto

TIG: 315A / 22.6 V, DC 10 – 320A, AC 30 – 320A

MMA: 250A / 30V, DC 10 – 250A, AC 20 – 250A

Težina (kg) 33 kg (bez kolica i jedinice za vodeno hlađenje)

PODESIVA PULSNA FREKVENCIJA

Podesiva AC frekvencija

1 x TIG gorionik 5 m vodeno hlađenje WP-18

1 x Kabal za masu 3 m 35 mm²

Klešta za masu 500A, brzi konektor

1 x brzi konektor DKJ35-50, 1 x wolfram igla fi 2.4

Faktor opterećenja: 60% / 315A

CUT 100



IGBT pretvarač plazme. Lagan, modernog dizajna i prenosiv. Varijabilne kontrole rezanja sa HF paljenjem. Posедуje LED displej. Karakteriše ga glatko precizno rezanje sa jednostavnim radom. Prikladan za automatizovano rezanje (izbornu).

400V - 50/60 Hz

Ulazna snaga (kVA) 15.8

Trenutni raspon (A) 20 - 100

Kapacitet rezanja (čisto) 30 mm

Kapacitet rezanja (odvojenost) 35 mm

Efikasnost (%) 90

Faktor snage 0,93

Klasa zaštite / izolacije IP21S / F

Dimenzije (DxŠxV mm) 565 x 255 x 440

Težina (kg) 26.5 kg

MIG 200

IGBT MIG / MMA multiproces sa jednim PCB kompaktnim pretvaračem za zavarivanje. Ima stabilan luk i pouzdane performanse. Lako pokretanje luka, manje prskanje, stabilna struja. Prikladan za zavarivanje žice **0,6, 0,8 i 1,0 mm**. Varenje elektrode do 4 mm. Lagan, kompaktne veličine, i moderanog dizajna. Idealno za proizvodnju, rad na gradilištu i održavanje.

230V - 50/60 Hz

Ulazna snaga (kVA) 8

Trenutni raspon (A) 30 - 200

Napon bez opterećenja (V) 53

Veličina žice Ø 200 mm

Efikasnost (%) 85 / faktor snage 0,7

Klasa zaštite / izolacije IP21S / F

Dimenzije (DxŠxV mm) 485 x 185 x 370

Reverzna kontrola sagorevanja

Težina (kg) 12.8 kg





MIG 450 / MIG 350

► IGBT MIG / MAG MMA pretvarači

Digitalno pojačalo i voltmetar, ciklus visokog opterećenja, jedinica za dovod sa 4 točkića, napredni upravljački krug, pogodno za žice za zavarivanje 0,8, 1,0 i 1,2 mm. Reverzna kontrola sagorevanja i priključak žice 2T / 4T funkcija okidača. LED indikatori napajanja i statusa, funkcija provere plina, promenljiva induktivnost.



AUTOMATSKA MASKA ZA ZAVARIVANJE

Maska otporna na niske / visoke temperature (-20°C ~ +65°C), koroziju, vatro postojana, lagana, čvrsta i dugotrajna. ADF filter poslednje generacije. Visokokvalitetni tečni kristali ADF filtera štite od ultraljubičastih i infracrvenih zraka.

Dimenzije filtera 110 x 90 mm

Lako dostupna baterija za zamenu

Dimenzije vidnog polja 92,5 x 42,5 mm

2 senzora

Zatamljenost DIN 9 – DIN 13 (brušenje DIN 4)

Opcija brušenje (DIN 4)

Odabir zatamljenosti spoljašnje dugme

Indikator istrošenosti baterije i test ADF senzora

Vreme reagovanja zatamljivanja ≤ 3/10.000 sec.

Zaštitne folije PVC unutrašnja/spoljašnja

Podšavanje osetljivosti unutrašnje dugme za finu regulaciju

Naglavak podesiv sa sunderastom oblogom

Podšavanje kašnjenja ADF 0,1 – 0,8 sec.

Pakovanje kartonska kutija kolor

Napajanje Solarno i baterija Lithium CR2450 600 mAh



SERTIFIKATI:

- CE EN 379
- CE EN 175 S
- CSA Z 94.3 – 07
- ANSI Z 87.1 – 2015
- AS/NZS 133.1 – 2010



03

Iskra

VARJENJE

ISKRA VARJENJE - OPREMA ZA ZAVARIVANJE I REZANJE

Iskra Varjenje aparati za zavarivanje su tehnički savršeni, pouzdani proizvodi sa konkurentnom cenom. Iskra Varjenje neprestano ulaže u razvoj i ispitivanje kvaliteta svojih proizvoda.



XENTA 200 / XENTA 250

TEHNIČKI PODACI	XENTA 160	XENTA 200	XENTA 250
NAPAJANJE	230V	230V	3 x 400V
OSIGURAČ	16A	20A	16A
RADNI CIKLUS	160A (25%)	200A (30%)	250A (40%)
STRUJA ZAVARIVANJA	10A - 160A	25A - 200A	20A - 250A
ELEKTRODA Ø MAX.	4.0 mm	5.0 mm	5.0 mm
TEŽINA	4,1 kg	6,1 kg	14 kg

TIG 200 DC / TIG 210 AC/DC



TIG 320 AC/DC



TIG 200 AC/DC



TEHNIČKI PODACI	TIG 200 DC	TIG 210 AC/DC	TIG 320 DC	TIG 320 AC/DC	TIG 200 AC/DC
NAPAJANJE	230V	230V (± 10%)	3 x 400V	3 x 400V	230V
OSIGURAČ	16A	16A	25A	25A	16A
RADNI CIKLUS TIG (40°C)	200A (35%)	210A (35%)	320A (35%)	320A (35%)	200A (35%)
RADNI CIKLUS MMA (40°C)	/	/	/	320A (20%)	/
STRUJA ZAVARIVANJA TIG	5A - 200A	5A - 200A	5A - 320A	5A - 320A	5A - 200A
STRUJA ZAVARIVANJA MMA	10A - 150A	10A - 150A	10A - 320A	10A - 320A	10A - 150A
TEŽINA	11 kg	24 kg	27 kg	30 kg	13 kg



PL 45i / PL 65i

TEHNIČKI PODACI	PL 45i	PL 65i	PL 100i
NAPAJANJE	230V	3 x 400V	3 x 400V
OSIGURAČ	16A	16A	25A
RADNI CIKLUS	40A (30%)	60A (40%)	100A (40%)
STRUJA SEČENJA	10A - 40A	20A - 60A	20A - 100A
MAX. DEBLJINA SEČENJA (čelik)	20 mm	30 mm	40 mm
PROTOK VAZDUHA (pritisak)	150 L/min (4,5 - 5,0 bar)	185 L/min (5,0 - 5,5 bar)	240 L/min (4,8 - 5,5 bar)
ARC START	bezkontaktni (bez HF)	bezkontaktni (bez HF)	bezkontaktni (bez HF)
TEŽINA	9 kg	17 kg	26 kg



Ovlašćeni uvoznik, distributer i serviser
ISKRA VARJENJE
za teritoriju Republike Srbije

ISKRA VARJENJE •

MIG - Invertorska linija

iMIG 400 SW



iMIG 200 multi

iMIG 210

iMIG 250

iMIG 350

iMIG 300 pulse

TEHNIČKI PODACI	iMIG 200	iMIG 210	iMIG 250	iMIG 350	iMIG 400 SW	iMIG 300 PULSE
NAPAJANJE	230V	230V	3 x 400V	3 x 400V	3 x 400V	3 x 400V
OSIGURAČ	16A	16A	16A	25A	25A	16A
RADNI CIKLUS	200A (35%)	200A (35%)	250A (60%)	350A (60%)	400A (40%)	250A (60%)
STRUJA ZAVARIVANJA	25A - 200A	25A - 200A	25A - 250A	30A - 350A	30A - 400A	30A - 280A
VELIČINA ŽICE Ø	0.6 - 0.8 mm (čelik)	0.6 - 0.8 mm (čelik)	0.8 - 1.2 mm (čelik)	0.8 - 1.2 mm (čelik)	0.8 - 1.6 mm (čelik)	0.8 - 1.2 mm (čelik)
DIM. IZVORA NAPAJANJA (mm)	/	790x520x700	800x540x700	800x540x700	920x550x1270	800x540x700
TEŽINA	16 kg	24 kg	28 kg	33 kg	73 kg	45 kg

04

TRAFIMET - GORIONICI I PRIBOR ZA ZAVARIVANJE



Trafimet grupacija je prisutna na tržištu zavarivanja već više od 40 godina, uspešno gradeći imidž kompanije koja je širom sveta poznata po pouzdanosti svojih proizvoda. Kompanija je fokusirana na kvalitet, inovacije, usluge i razvoj tehničkog i komercijalnog osoblja. Uprkos svojoj međunarodnoj dimenziji, Grupa Trafimet još uvek uspeva da očuva toliko poznatu rečenicu ispred naziva svojih proizvoda **"made-in-Italy"**, koja je svojevrsna i ogromna robna marka sama za sebe, ostajući verna svom poreklu i svojoj istoriji.

Trafimet je osnovan 1974 godine od strane grupe od 5 zanatlija predvođenih preduzetnikom Gianpietro Zigliotto. Trafimet Grupa je evoluirala od malog proizvođača do jedne od najvećih industrijskih kompanija u sektoru proizvodnje gorionika i pribora za zavarivanje.

Svoju veliku gamu proizvoda namenjenih procesima zavarivanja i sečenja, Trafimet grupacija plasira kroz mrežu svojih distributera u celom svetu, ali i kao dobavljač rezervnih delova, opreme i potrošnih materijala najvećih svetskih proizvođača aparata za zavarivanje.



















ECOMEX D.O.O. ČAČAK

Ovlašćeni uvoznik, distributer i serviser za teritoriju Republike Srbije.

ERGO CUT S

ERGO CUT S linija gorionika za plazme, bez HF-a, sa sigurnosnim prekidačem i dostupni u rasponu od 20A do 120A na 60%. Kompletan asortiman Trafimet potrošnih materijala i rezervnih delova.

<p>ERGO CUT S 25K </p>  <p>X 35% 20A</p>	<p>ERGO CUT S 35K </p>  <p>X 35% 32A</p>	<p>ERGO CUT S 25 </p>  <p>X 60% 25A</p>	<p>ERGO CUT S 45 </p>  <p>X 60% 40A</p>
<p>ERGO CUT S 65 </p>  <p>X 60% 60A new</p>	<p>ERGO CUT S 75 </p>  <p>X 60% 75A</p>	<p>ERGO CUT S 105 </p>  <p>X 60% 100A</p>	<p>ERGO CUT S 125 </p>  <p>X 60% 120A new</p>

ERGO CUT A

ERGO CUT A linija gorionika , sa HF, sigurnosnim prekidačem i dostupna u rasponu od 50A do 150A na 60%. Dostupna je i vodeno hladjena verzija sa 200A na 100%. Kompletan asortiman Trafimet rezervnih delova.

ERGO CUT A 51



X 60%

50A

ERGO CUT A 81



X 60%

80A

ERGO CUT A 101



X 60%

100A

ERGO CUT A 141



X 60%

140A

ERGO CUT A 151



X 60%

150A

ERGO CUT AW 201



X 100%

200A

AUTO CUT S

AUTO CUT S linija mašinskih gorionika bez HF-a. Kompletan asortiman Trafimet rezervnih delova.

AUTO CUT S 45P



X 60%

40A

AUTO CUT S 65P



new

X 60%

60A

AUTO CUT S 75P



X 60%

75A

AUTO CUT S 105P



X 60%

100A

AUTO CUT S 125P



new

X 60%

120A

AUTO CUT A

AUTO CUT A linija mašinskih gorionika sa HF. Kompletan asortiman Trafimet rezervnih delova.

AUTO CUT A 81P



X 60%

80A

AUTO CUT A 101P



X 60%

100A

AUTO CUT A 141P



X 60%

140A

AUTO CUT A 151P



X 60%

150A

AUTO CUT AW 201P



X 100%

200A

POTROŠNI MATERIJAL

ELEKTORDE



DIFUZORI



DIZNE



KAPE



DISTANCERI



GLAVE GORIONIKA



RUKOHVATI



KRUŽNO REZANJE



MERAČI PROTOKA



ERGOPLUS

ERGOPLUS je najširi spektar Trafimet gorionika i uključuje ručne i automatske gorionike. Dostupni i sa daljinskim upravljačem, Digit, Fleksibilne verzije i sa specijalnim gorionicima za specifične primene. Rezervni delovi su kompatibilni sa najčešćim evropskim brendovima.

ERGOPLUS 15



X	180A CO ₂	
60%	150A Mix	

ERGOPLUS 15 FLEX



X	180A CO ₂	
60%	150A Mix	

ERGOPLUS 24



X	250A CO ₂	
60%	220A Mix	

ERGOPLUS 25



X	230A CO ₂	
60%	220A Mix	

ERGOPLUS 25 FLEX



X	230A CO ₂	
60%	220A Mix	

ERGOPLUS 26



X	290A CO ₂	
60%	260A Mix	

ERGOPLUS 36



X	340A CO ₂	
60%	320A Mix	

ERGOPLUS 240



X	300A CO ₂	
100%	270A Mix	

ERGOPLUS 400



X	400A CO ₂	
100%	350A Mix	

ERGOPLUS 500



X	500A CO ₂	
100%	450A Mix	

ERGOPLUS 555



X	550A CO ₂	
100%	500A Mix	

PLUS 505



X	550A CO ₂	
100%	500A Mix	

ERGOPLUS 600



X 600A CO₂
100% 550A Mix 

ERGOPLUS 601



X 600A CO₂
100% 550A Mix 

AUTOPLUS

AUTOPLUS 25



X 230A CO₂
60% 220A Mix 

AUTOPLUS 36



X 340A CO₂
60% 320A Mix 

AUTOPLUS 240



X 300A CO₂
100% 270A Mix 

AUTOPLUS 500



X 500A CO₂
100% 450A Mix 

AUTOPLUS 505



X 550A CO₂
100% 500A Mix 

AUTOPLUS 600



X 600A CO₂
100% 550A Mix 

REZERVNI DELOVI

BUŽIRI



MULTI PAK



KONEKTORI ZA CREVA



ŠELNE



POTROŠNI MATERIJAL

NOSAČI DIZNI



EURO KONEKTORI



DIFUZORI



KAPE



ADAPTERI



CENTRALNI ADAPTERI



ERGOTIG

Ergotig gorionici dostupni sa standardnim, fleksibilnim i vodeno hlađenim glavama gorionika. Standardni koaksijalni kabl za napajanje sa 50mm konektorom, gasna cev 1 / 4G, vodovodne cevi sa brzim konektorom. Kompletan asortiman rezervnih delova i potrošnih materijala.

ERGOTIG 9



X 110A DC
35% 95A AC

ERGOTIG 17



X 140A DC
35% 125A AC

ERGOTIG 18



X 320A DC
100% 270A AC

ERGOTIG SUPER 18



X 400A DC
100% 300A AC

ERGOTIG 20



X 250A DC
100% 220A AC

ERGOTIG SUPER 20



X 320A DC
100% 250A AC

ERGOTIG 24



X 110A DC
35% 95A AC

ERGOTIG 24W



X 180A DC
100% 120A AC

ERGOTIG 25



X 250A DC
100% 220A AC

ERGOTIG 26



X 180A DC
35% 150A AC

POTROŠNI MATERIJAL

POTROŠNI SETOVI



WOLFRAM ELEKTRODE



ŠOBE KERAMIČKE



IZOLATORI



REZERVNI DELOVI

KONEKTORI KABLOVA



BRZI KONEKTORI



REDUKCIJE



GLAVE GORIONIKA



05

ESAB - OPREMA ZA GASNO ZAVARIVANJE I REZANJE



GASNA OPREMA ZA SVAKU PRIMENU, INDUSTRIJU I OKRUŽENJE

U zavarivanju, zagrevanju i sečenju gasom sa oksigoriivom intenzivan je plamen proizvedeno sagorevanjem kontrolisane smeše kiseonika i goriva.

Gasovi se izvlače iz zasebnih izvora preko pritiska regulatora i uvodi se u baklju za mešanje. Izlaze iz glava za zavarivanje ili rezni vrh, gde su zapaljeni. Intenzitet plamena zavisi od protoka gasova, odnosa gasne smeše, svojstva izabranog goriva i vrstu zavarivanja glava ili rezni vrh. Kontroliše se protok i količina smese podešavanjem pritiska regulatora i ventilom gorionika.

Zavarivanja se formiraju iz zavarivačkog bazena stvorenog kontaktom plamen, obradni predmet i šipka za zavarivanje, ako se koriste. Upotreba fluksa uklanja oksid i skale sa područja zavarivanja i pomaže u osiguravanju zvuka zavarivanja.

U sečenju se koristi koncentrirani plamen za predgrevanje i održavati radni deo na njegovoj temperaturi paljenja, a brzi tok kiseonika usmeren je na prethodno zagrejani tanjir. Tok kiseonika brzo oksiduje metal u uskom staza i duva šljaku da formira kerf.

Osnovna oprema neophodna za zavarivanje i rezanje gasom na oksigoriivo uključuje baklju sa glavama za zavarivanje, dodatak za sečenje i saveti za sečenje; creva za kiseonik i gorivo; regulator kiseonika; i acetilen ili drugi regulator gasnog goriva. Uvek se pridržavajte uputstva navedena u uputstvu za upotrebu koje ste dobili uz svaki komad opreme.

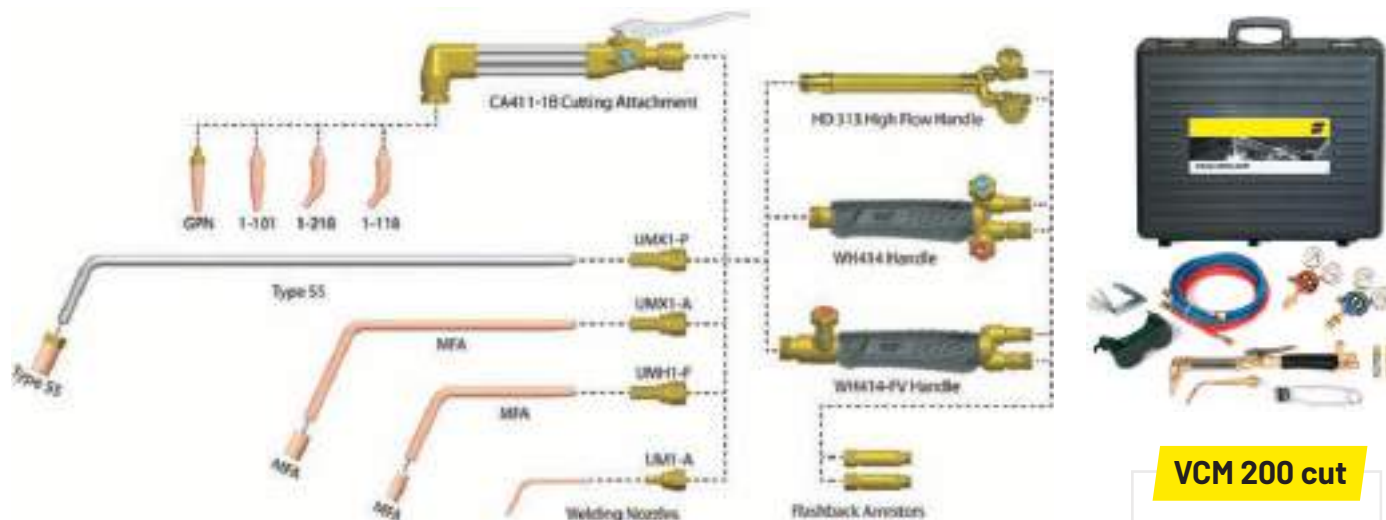

VCM 200 cut

WH463 - TORCH SYSTEM



VH315fc + CA2460 - TORCH SYSTEM





ECOMEX D.O.O. ČAČAK

Ovlašćeni uvoznik, distributer i serviser
za teritoriju Republike Srbije.

G-SERIES - Dokazani regulatori visokog kvaliteta

Regulatori serije G koriste kombinaciju boja na meraču radi lakšeg očitavanja položaja igle, dok skala i crvena linija ukazuju na stvarni radni pritisak regulatora.

Čvrsta prevlaka cink-aluminijumske legure sa gotovo dvostrukom otpornošću mesinga, pružaju izuzetnu trajnost.

Ergonomičan, obeležen bojom, pokazuje vrstu gasa i nudi veći komfor prilikom podešavanja pritiska gasa.

- Kovano telo od mesinga u cink-aluminijumskom materijalu visoke čvrstoće
- Dugačke priključne cevi koje odgovaraju svim standardnim ventilima boca mogu se koristiti za sve tipove boca opremljene zaštitnom kapom
- Veliki i jasni merni instrumenti za merenje i uputstva za rad sa bojama, kao i uglovi za kodiranje u boji za jednostavnu upotrebu i jasnu identifikaciju tipa gasa
- Prema standardu ISO 2503
- Datum i pečat radi lakše kontrole

INDUSTRIJA

- | | |
|---------------------------------------|-------------------------|
| ■ BRODOGRADNJA | ■ BRODOGRADILIŠTA |
| ■ AUTO INDUSTRIJA | ■ IZGRADNJA |
| ■ ŽELEZNIČKI TRANSPORT | ■ ODRŽAVANJE / POPRAVKE |
| ■ STANDARDNA
PROIZVODNJA OD ČELIKA | |



06

TELEOPTIK - OPREMA ZA GASNO ZAVARIVANJE I REZANJE



Preduzeće Teleoptik - fabrika za proizvodnju opreme za telefoniju, optiku i preciznu mehaniku. Kroz dugi niz godina ova fabrika je imala širok proizvodni asortiman, između ostalog i proizvodnju opreme za gasno zavarivanje i rezanje. Proizvodnja ove opreme je vremenom postala osnovna delatnost našeg preduzeća.

Teleoptik danas, je preduzeće lider u proizvodnji opreme za gasno zavarivanje i rezanje, i jedini je proizvođač kompletne opreme u ovom delu Evrope.

UNIVERZALNI RUKOHVAT plamenika za zavarivanje i gorionika za rezanje tip 146-1

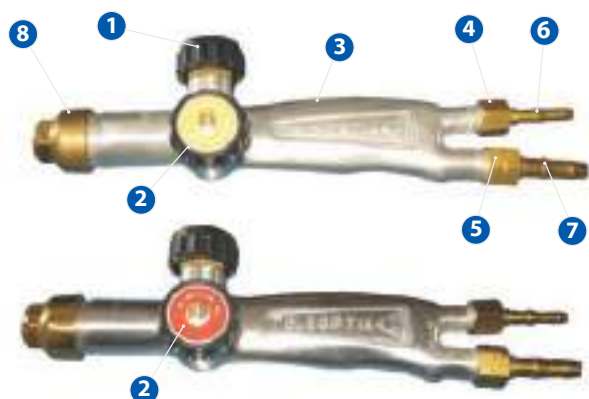

ELEMENTI UNIVERZALNOG RUKOHVATA TIP 146-1 SU:

1. Ventil za kiseonik (plava natpisna pločica)
2. Ventil za gas (acetilen - žuta natpisna pločica, ostali gorivi gasovi - crvena natpisna pločica)
3. Telo univerzalnog rukohvata
4. Priključna navrtka za kiseonik navoja G1/4"
5. Priključna navrtka za gas navoja G3/8" levi
6. Priključak za dovod kiseonika unutrašnjeg prečnika $\varnothing 6$ mm
7. Priključak za dovod gorivog gasa unutrašnjeg prečnika $\varnothing 8$ mm
8. Priključna navrtka plamenika

GORIONICI za rezanje tip 148; 852 i 855

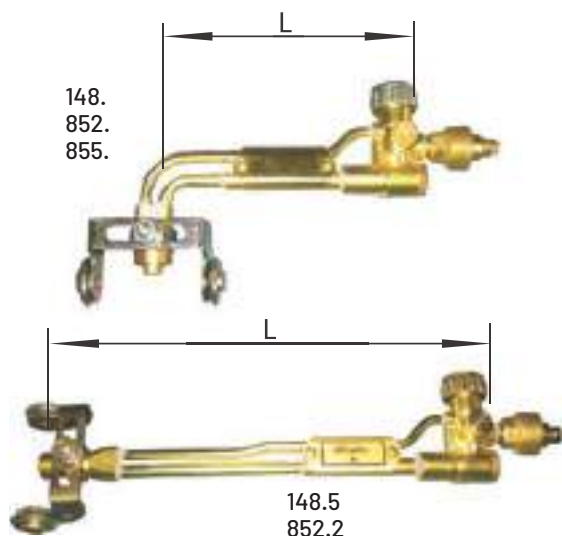

Gorionici za rezanje se koriste isključivo u sklopu sa univerzalnim rukohvatom tip 146-1. Princip rada je injektorski.

Tip gorionika	Dužina L*** (mm)	Opseg rezanja (mm)	Gorivi gas	U sklopu sa mlaznicama*	Napomena
148.2R	173	3 ÷ 300	Acetilen	859	* Mlaznice nisu sastavni deo gorionika i posebno se naručuju
148.2.1**	173				
148.3	367				
148.4	487				
148.5	286				
852.1R	173		Propan-butan	852	** Gorionik se isporučuje bez kolica
852.1.1**	173				
852.2	367				
852.3	487				
852.5	286				
855.5	173	Zemni gas	855	*** Dužina gorionika može biti predmet narudžbe pod posebnim uslovima	
855.6	367				
855.7	487				

PLAMENIK za zavarivanje tip 147.5.1...6

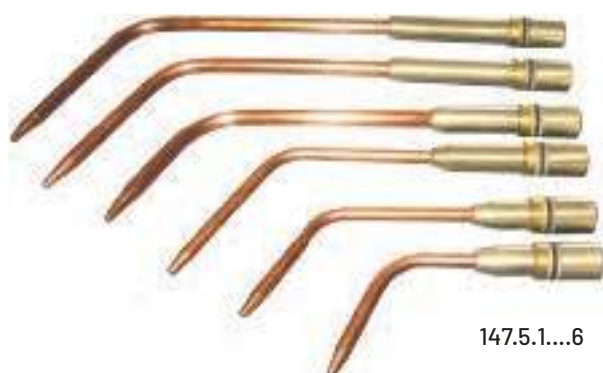

147.5.1...6

Plamenici za zavarivanje tip 147.5.1...6 se primenjuju za klasično zavarivanje, tvrdo lemljenje i zagrevanje.

Plamenici rade na injektorskom principu i koriste smešu acetilena i kiseonika. Koriste se isključivo u sklopu sa univerzalnim rukohvatom tip 146-1.

Tip plamenika	147.5.1	147.5.2	147.5.3	147.5.4	147.5.5	147.5.6
Radni pritisak kiseonika (bar)	2,5 ±3					
Radni pritisak acetilena (bar)	0,1±0,2	0,1±0,2	0,2±0,3	0,2±0,3	0,3±0,4	0,3±0,4
Debljina materijala (mm)	0,5÷1	1÷2	2÷4	4÷6	6÷9	9÷14

PLAMENIK za grejanje tip 147.60.21...22...23



147.60.21
147.60.22
147.60.23

Plamenici za grejanje tip 147.60.21...22...23 namenjeni su za intenzivno zagrevanje materijala.

Konstrukcija vrha plamenika obezbeđuje dugotrajan rad plamenika kao i usmereno i kontrolisano zagrevanje. Gorivi gas: **Acetilen**

Tip plamenika	Vrh plamenika	Prečnik vrha plamenika	Napomena
147.60.21	147.60.1	Ø17	Plamenici rade isključivo u sklopu sa univerzalnim rukohvatom tip 146-1
147.60.22	147.60.2	Ø20	
147.60.23	147.60.3	Ø22	

MLAZNICE ručno rezanje



852.

855.

859.

Tabelarni pregled mlaznica za ručno rezanje u zavisnosti od gorivog gasa koji se koristi:

	Tip mlaznice			Opseg rezanja (mm)
	852	855	859	
unutrašnja	852.003	855.003	859-010	3 ÷ 10
	852.004	855.004	859-011	10 ÷ 30
	852.005	855.005	859-012	30 ÷ 60
	852.006	855.006	859-013	60 ÷ 100
	852.007	855.007	859-014	100 ÷ 200
	852.008	855.008	859-015	200 ÷ 300
spoljašnja	852.009	855.009	859-016	3 ÷ 100
	852.010	855.010	859-017	100 ÷ 300
gorivi gas	propan-butan	zemni gas	acetilen	
radi u sklopu sa gorionikom	852	855	148 i 859	

GARNITURA za gasno zavarivanje i rezanje

Garnitura za gasno zavarivanje i rezanje gzv -35.1 namenjena je za:

- rezanje čeličnih limova debljine do 300 mm
- zavarivanje čeličnih limova debljine do 30 mm
- princip rada: injektorski - pod visokim pritiskom - gorivi gas: acetilen
- izvedba prema SRPS K.M6.020
- masa garniture: 12,5kg



Sastavni delovi garniture gzv-35.1 su:

1. Regulacioni ventil za kiseonik tip 311.
2. Regulacioni ventil za acetilen tip 436.6
3. Univerzalni rukohvat plamenika za zavarivanje i gorionika za rezanje tip 146-1
4. Komplet od 8 plamenika: tip 147.5 (6 plamenika) plus plamenici 147-7 i 147-8 za zavarivanje čeličnih materijala debljine od 0,5 do 30 mm
5. Gorionik za rezanje tip 148.2.1
6. Komplet od dve spoljne i šest unutrašnjih mlaznica tip 859 za rezanje materijala debljine od 3 do 300 mm
7. Kolica tip 148-4 za vođenje gorionika za rezanje
8. Cevasti ključ tip 308-07
9. Kombinovani ključ tip 308-06
10. Viljuškasti ključ OK 30
11. Metalna četka za čišćenje
12. Suvi protivplameni osigurač R-1 za acetilen
13. Suvi protivplameni osigurač R-2 za kiseonik
14. Šestar za kružno rezanje tip 308-1

REGULACIONI VENTILI



za kiseonik



za azot



za gorive gasove



za mrežni razvod i bateriju boca

OSIGURAČI za acetilen i kiseonik



ZAVARIVAČKA creva



SUVI protivplameni osigurači



ERLIKON - DODATNI MATERIJALI ZA ZAVARIVANJE

ERLIKON proizvodi sveobuhvatan asortiman elektroda i žica za zavarivanje, pouzdano pokrivajući sve potrebe svojih kupaca u pogledu primene zavarivanja.

Elektrode su proizvedene u skladu sa specifikacijama **AWS, EN, DIN & ISO** i dostupne su sa sertifikatima međunarodne agencije (**ABS, BV, HRS, TUV, LLOIDS**).

Raspon primena asortimana kod zavarivanja i rezanja čelika pokriva najveće zahteve u oblastima građevine, brodogradnje, sirovina i energetike, hemijske i prehrambene industrije.

Na raspolaganju su sve vrste elektroda i žica za zavarivanje za čelične i lagane legure, za sitnozrnati čelik, za tvrdo navarivanje, za čelike otporne na puzanje, za nerđajuće i vatrostalne čelike, kao i za liveno gvožđe i čelik.

Elektrode obložene

- Rutilne, oksidne elektrode za nelegirane i niskolegirane čelike
- Osnovne elektrode za nelegirane i niskolegirane čelike
- Elektrode za sitnozrnate, strukturne čelike visoke čvrstoće
- Elektrode za visoke temperature, otporne na toplotu
- Elektrode za tvrdo navarivanje
- Dvostruko obložene elektrode
- Elektrode za nerđajuće i otporne na toplotu čelike
- Elektrode za liveno gvožđe
- Elektrode za aluminijum
- Elektrode za nikel i legure nikla
- Elektrode za žljebljenje i rezanje

Žice za zavarivanje

- Žice za zavarivanje CO₂ za mekane i niskolegirane čelike (MIG-MAG)
- Oksi-acetilenske šipke za zavarivanje
- Žice za zavarivanje pod prahom
- Prah za zavarivanje
- Žice za zavarivanje s fluksom
- Punjene žice

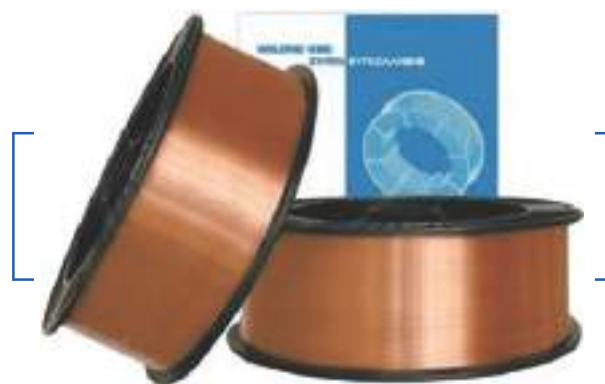

08

PILANA METAL - MAŠINE ZA SEČENJE METALA

Pilana
METAL

Alati **PILANA** izrađeni su od najkvalitetnijeg čelika u skladu sa DIN i ISO standardima. Kvalitet se pažljivo prati u svakoj fazi proizvodnje. Za najveću preciznost koristi se najsavremenija oprema: Laser, CNC brusne mašine, CNC glodalice, automatske peći i ostale automatske i poluautomatske mašine. Više od 60% alata se izvozi, posebno u napredne industrijske zemlje, poput Nemačke, Sjedinjenih Američkih Država, Francuske i Velike Britanije.

Stalna pažnja se posvećuje unapređenju proizvodnje i automatizaciji. Ove mere, zajedno sa dugogodišnjim iskustvom i niskim troškovima, omogućavaju da se ponude visokokvalitetni proizvodi po konkurentnim cenama. Trenutno se marka PILANA deli između nekoliko kompanija. Svaka kompanija specijalizovana je za različite alate za rezanje.

— Horizontalne trakaste TESTERE ZA METAL

ECOMEX D.O.O. ČAČAK

Ovlašćeni uvoznik, distributer i serviser
za teritoriju Republike Srbije.



— PMS 170 / 210 MO

mm 170	170	210x95	0.75 kW
90°, 60°(L)			156 kg
20 x 0.9 x 2110 mm			45/90m/min



— PMS 230 / 260 MO

mm 230	220	260x110	1.1 kW
90°, 60°(L)			216 kg
27 x 0.9 x 2460 mm			36/72m/min





— PMS 230 / 260 SAD

mm 230	220	260x110	1.1 kW
90°, 45°, 60°(L)	280 kg		
27 x 0.9 x 2460 mm	36/72m/min		



— PMS 250 / 310 SAD

mm 250	240	310x210	1.1 kW
90°, 45°, 60°(L)	310 kg		
27 x 0.9 x 2725 mm	36/72m/min		



— PMS 270 / 350 SAD

mm 270	260	350x220	1.5 kW
90°, 45°, 60°(L)	360 kg		
27 x 0.9 x 3160 mm	34/68m/min		



— PMS 460 / 600 HAD

mm 460	460	600x440	3.7 kW
90°, 60°(L)	1320 kg		
41 x 1.3 x 5330 mm	26-80m/min		

09

ADAL - MAŠINE ZA SEČENJE METALA



Kompanija **TP Machines d.o.o.** nastavlja proizvodnju program tračne testere nekadašnjeg preduzeća „Prvomajska“ Raša“.

Naše tračne testere su dizajnirane kao jednostavne, funkcionalne, dugotrajne mašine koje odličan odnos cene i kvaliteta.

- > Ugaone testere
- > Servis i rezervni delovi su obezbeđeni
- > Odlična vrednost za novac
- > Upućivanja u celom regionu

ECOMEX D.O.O. Čačak - Ovlašćeni uvoznik, distributer i serviser za teritoriju Republike Srbije.

— HB serija



- **HB serija** testera Adal namenjena je profesionalcima u metalnoj industriji. Tračne testere Adal HB serije su stabilna, robusna, izuzetno precizna testera sa ugaonim rezom u oba smera. U zavisnosti od zahteva vašeg posla, imamo ručne, poluautomatske i automatske performanse.

- Modeli: **HB 250 C, HB 250 S, HB 250 A, HB 450 S**

— VB serija



Vertikalna tračna testera
sa fiksnom ili pokretnom pilom stolom

— FC serija

- **Valjci FC serije** namenjeni su prevashodno za upotrebu kao dodatak našim tračnim testerama, međutim, mogu se prilagoditi većini drugih proizvođača.

- Modeli: **3020 (300 k 2000 mm), 6020 (600 k) 2000 mm)**

— Amada bimetalne trakaste testere

AMADA nudi pravo rešenje za sečenje za svaki materijal koju možete da zamislite. Naš portfolio listova za sečenje sadrži bi-metal, karbid, kao i kružne testere. Decenijama je naziv **AMADA** bio sinonim za inovativnost, odličan kvalitet i performanse rezanja tračne testere.



10

ARNTZ - BI-METAL TRAKASTE TESTERE ZA SEČENJE METALA



Vrhunska tehnologija proizvodnje bi-metalnih trakastih testera za sečenje metala sa više od 220 godina iskustva. Kao jedna od najstarijih kompanija smeštena u srcu tradicionalnog metalnog kompleksa "Bergisches Land", Arntz razvija i usavršava svoju proizvodnju testera i alata za obradu metala u kontinuitetu još od 1793.

Noževi za testere od ARNTZ-a su alati visokih performansi - ekonomični, precizni i savršeno prilagođeni odgovarajućoj primeni. Vodimo se visokim standardima kvaliteta i sa strašću pristupamo proizvodnom procesu.

> PREPORUKA ZA SEČENJE PUNIH MATERIJALA

Ispravan razmak između zuba - Optimalan rad

Izbor pravog razmaka između zuba može biti presudan za postizanje optimalnog rada. Bilo da se izaberu standardni zubi sa jednakim razmakom ili promenljivi zubi koji su neravnomerno raspoređeni. Preporučljivo je koristiti promenljive zube kako bi se smanjila vibracija.

Konstantna razdaljina između zuba		
Poprečni presek (mm)	zuba po inch	oblik zuba
200 - 400	2	H
120 - 200	3	H
80 - 120	4	H/N
40 - 80	6	H/N
20 - 40	10	N
10 - 20	14	N
do 10	18	N

N - standardni zub, H - savijeni zub

Promenljiva razdaljina između zuba		
Poprečni presek (mm)	zuba po inch	oblik zuba
od 550	0.75 / 1.25	K
380 - 750	1 / 1.3 • 1 / 1.5	K
250 - 550	1.4 / 2	K
120 - 350	2 / 3	K
80 - 140	3 / 4	K
60 - 110	4 / 6	K
40 - 70	5 / 7 • 5 / 8	K
30 - 60	6 / 10	K
20 - 40	8 / 11 • 8 / 12	K
do 25	10 / 14	K

K - promenljivi zub

ECOMEX D.O.O. ČAČAK

Ovlašćeni uvoznik, distributer i serviser za teritoriju Republike Srbije.



Na stanju dimenzije od:
> **1.350 mm - 12.300 mm**

► PREPORUKE ZA SEČENJE **CEVI I MATERIJALA DRUGIH OBLIKA**

Oblici tankih zidova (ugao sečenja 0°)							
Debljina zida u mm	Prečnik u mm (D)						
	20	40	60	80	100	120	150
2	14	14	14	14	14	14	10/14
3	14	14	14	14	10/14	10/14	8/11 • 8/12
4	14	14	10/14	10/14	8/11 • 8/12	8/11 • 8/12	6/10
5	14	10/14	10/14	8/11 • 8/12	8/11 • 8/12	6/10	6/10
6	14	10/14	8/11 • 8/12	8/11 • 8/12	6/10	6/10	5/7 • 5/8
8	14	8/10 • 8/12	6/10	6/10	5/7 • 5/8	5/7 • 5/8	5/7 • 5/8
10	/	6/10	6/10	5/7 • 5/8	5/7 • 5/8	5/7 • 5/8	/

Izbor pravog zuba ima poseban uticaj na rezultat sečenja cevi i materijala drugih oblika. Dokazano je da je najkorisnije koristiti promenljiv zub. Odabir razmaka između zuba zavisi od debljine zida i spoljne dimenzije cevi ili materijala drugih oblika.

Preporuke koje su ovde prikazane, odnose se na pojedinačno rezanje. Ukoliko se dve ili više cevi ili cevi kockastog oblika seku u isto vreme, dvostruke debljine zida, odabrati odgovarajući razmak između zuba.

Oblici debelih zidova (pozitivan ugao sečenja 0°)								
Debljina zida u mm (S)	Prečnik u mm (D)							
	80	100	120	150	200	300	500	750
10	/	/	/	4/6	4/6	4/6	3/4	2/3
15	4/6	4/6	4/6	4/6	4/6	3/4	2/3	2/3
20	4/6	4/6	4/6	4/6	3/4	3/4	2/3	2/3
30	4/6	4/6	4/6	3/4	3/4	2/3	2/3	2/3
50	/	/	3/4	3/4	2/3	2/3	2/3	1,4/2
80	/	/	/	/	2/3	2/3	1,4/2	1,4/2
100	/	/	/	/	/	2/3	1,4/2	1,4/2

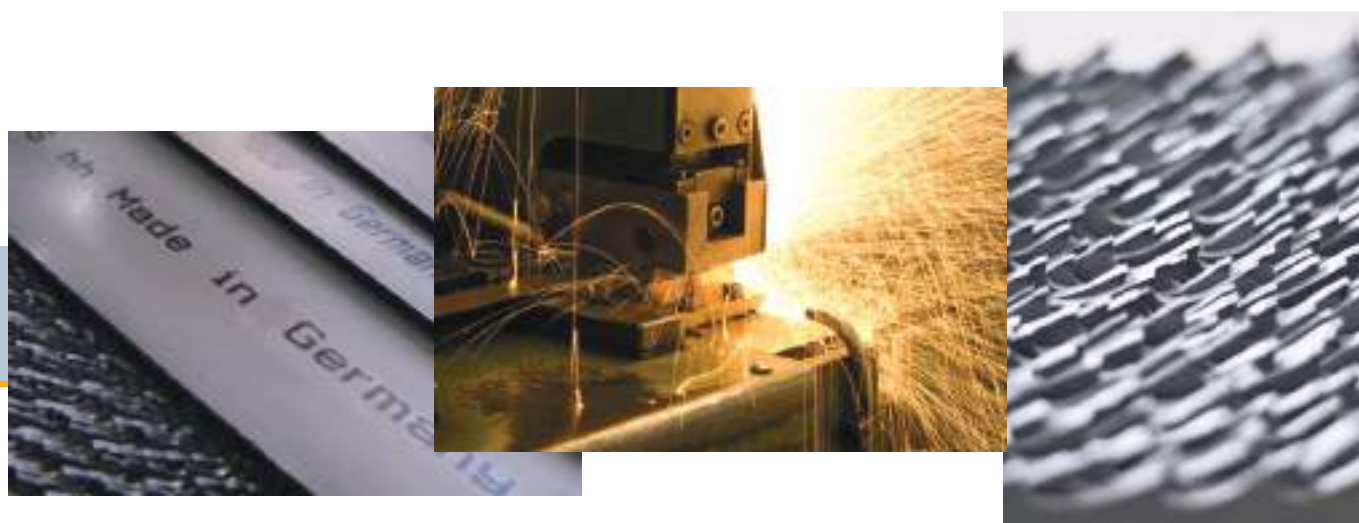

11

PILANA WOOD - TESTERE ZA REZANJE DRVETA



PILANA TOOLS sa svojih 600 radnika nalazi se u procesu dinamičnog razvoja i jedna je od najvećih proizvođača alata za rezanje drveta u Evropi. Alati se izrađuju od najkvalitetnijeg čelika, u skladu sa standardima DIN i ISO. Kvalitet se brižljivo kontroliše u svakoj proizvodnoj fazi.

U cilju postizanja najvećeg stepena preciznosti koriste se najsavremeniji uređaji: Laser, CNC mašine-brusilice, CNC glodalice, CNC mašine za oštrenje, automatske peći i automatske i poluautomatske mašine.

— Kružne testere sa pločicom od Volfram Karbida - tvrdog metala za rezanje prirodnog drveta

ECOMEX D.O.O. ČAČAK

Ovlašćeni uvoznik, distributer i serviser za teritoriju Republike Srbije.

5394.1 FZ

Karakteristike:

- » uzdužno rezanje mekog i tvrdog drveta
- » mašinsko pomeranje

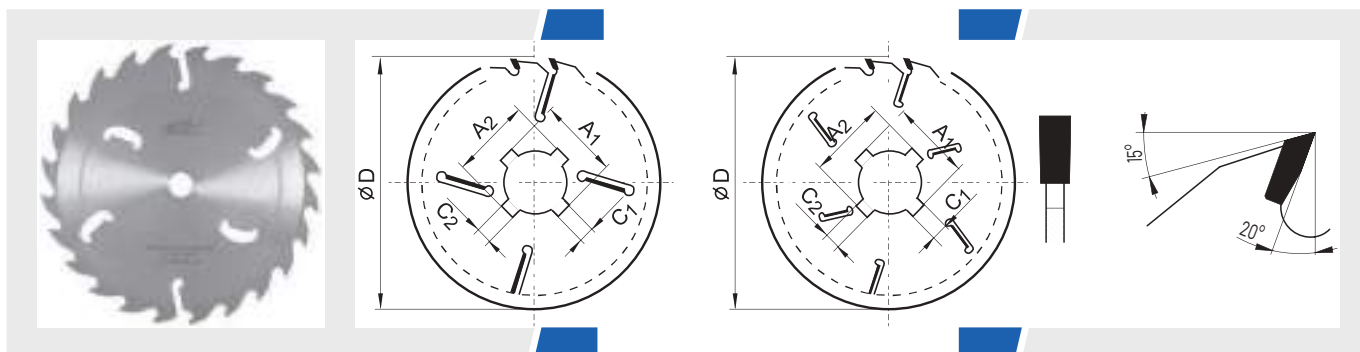

5333.1 FZ

Karakteristike:

- » uzdužno sečenje masivnih dimenzija drveta
- » mašinsko pomeranje

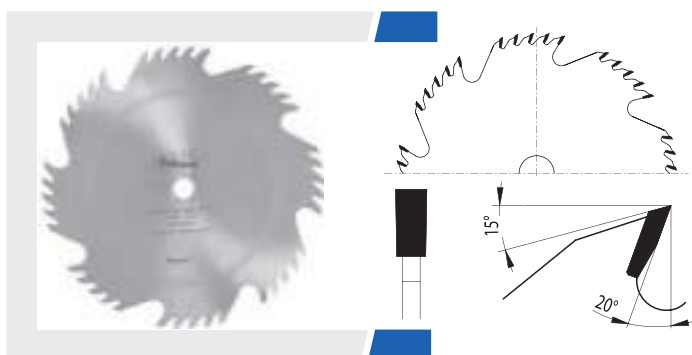

D	B	b	d	z
600	5.5	3.5	30	40
700	5.5	3.5	35	40
800	6.5	4.5	35	40

5381-35 WZ

Karakteristike:

- » poprečno i uzdužno rezanje prirodnog masivnog drveta
- » rezanje šperploče, iverice, i ploča od drvenih vlakana
- » poprečno i uzdužno rezanje prirodnog masivnog drveta
- » maksimalna visina reza 150 mm

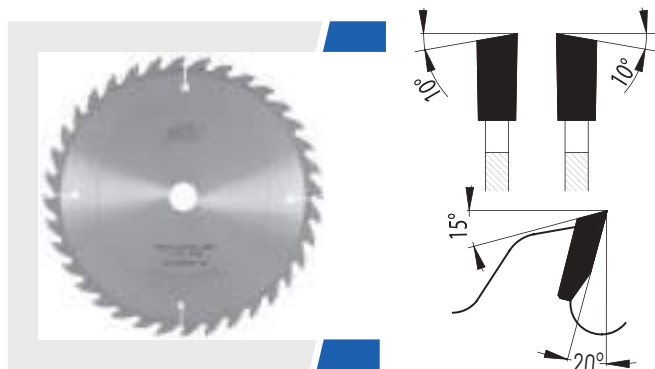

D	B	b	d	z
160	2.5	1.6	20	16
180	2.5	1.6	20	20
200	2.5	1.6	20	24
250	3.2	2.2	30	32
300	3.2	2.2	30	36
350	3.6	2.2	30	40
400	3.6	2.2	30	48
450	4.0	2.8	30	56
500	4.0	2.8	30	64
700	4	3	30	60

5381-26 WZ

Karakteristike:

- » uzdužno i poprečno rezanje prirodnog masivnog drveta
- » rezanje šperploča, iverica, ploča na bazi drveta

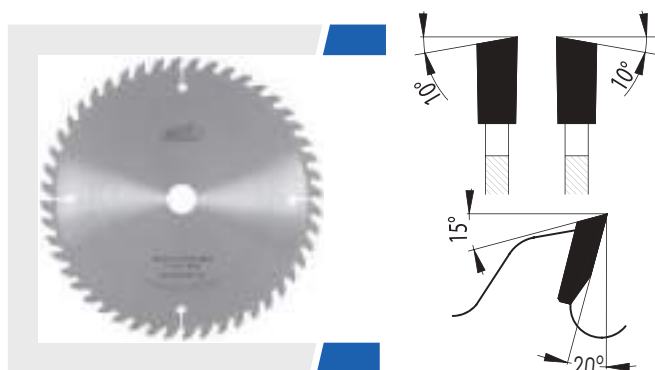

D	B	b	d	z
160	2.5	1.6	20	16
180	2.5	1.6	20	20
200	2.5	1.6	20	24
250	3.2	2.2	30	32
300	3.2	2.2	30	36
350	3.6	2.2	30	40
400	3.6	2.2	30	48
450	4.0	2.8	30	56
500	4.0	2.8	30	64

5381-16 WZ

Karakteristike:

- » poprečno rezanje prirodnog drveta

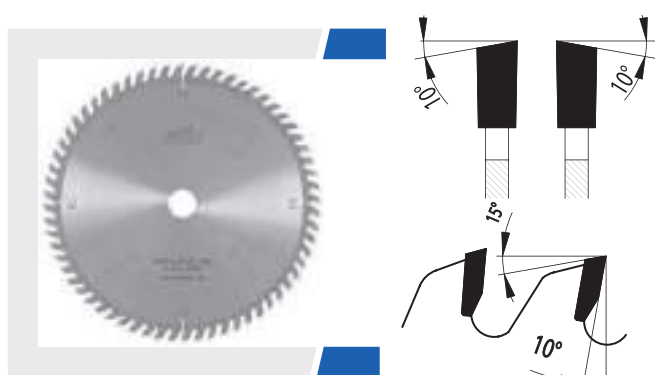

BUKA NISK INTENZITA G

D	B	b	d	z
180	2.5	1.6	20	36
200	2.5	1.6	20	40
250	3.2	2.2	30	48
300	3.2	2.2	30	64
350	3.6	2.5	30	72
400	3.6	2.5	30	84

5381-11 WZ

Karakteristike:

- » poprečno rezanje materijala koji sa jedne strane imaju furnir, površinski obrađeni dasaka od prirodnog drveta i panela na bazi drveta

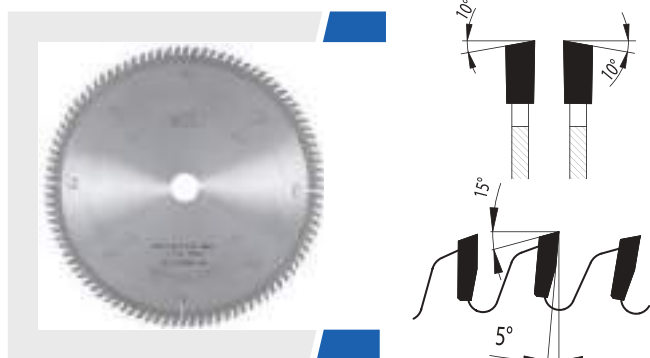

BUKA NISK INTENZITA G

D	B	b	d	z
160	2.5	1.6	20	48
180	2.5	1.6	20	56
200	2.5	1.6	20	64
250	3.2	2.2	30	72
250	3.2	2.2	30	80
300	3.2	2.2	30	96
350	3.6	2.5	30	108
400	3.6	2.5	30	120

5387-11 TFZ N

Karakteristike:

- » rezanje obojenih metala, profila i plastike
- » poprečna testera sa ručnim pomeranjem
- » čvrsta konstrukcija sa različitim brojem zubaca
- » pogodno za rezanje tankih obloženih materijala

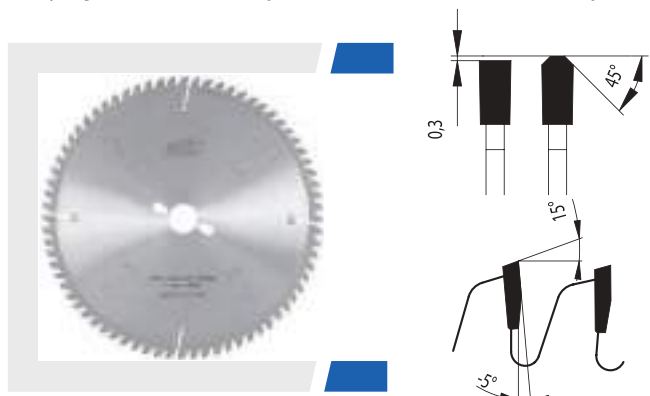

BUKA NISK INTENZITA G

D	B	b	d	z
160	2.8	2.2	20	48
190	2.8	2.2	30	56
200	3.2	2.5	30	60
250	3.2	2.5	30	80
300	3.2	2.5	30	96
350	3.6	2.8	30	108
400	3.6	2.8	30	120

5387-13 TFZ P

Karakteristike:

- » rezanje alu profila, izrada kalupa, plastičnih i mesinganih ploča, pertinaksa
- » pogodno za rezanje masivnih materijala

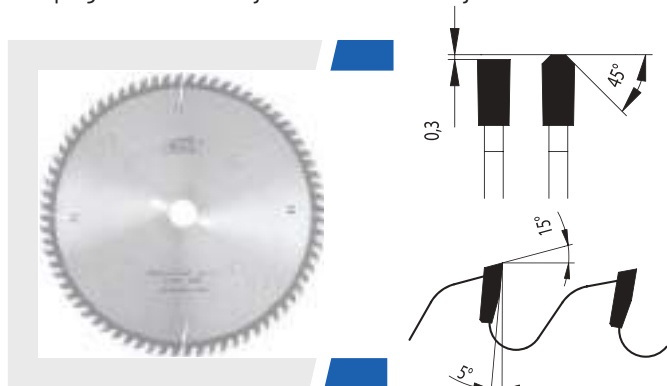

BUKA NISK INTENZITA G

D	B	b	d	z
200	3.2	2.5	30	48
250	3.2	2.5	30	60
300	3.2	2.5	30	72
350	3.6	2.8	30	84
400	3.6	2.8	30	96
450	4.0	3.2	30	108
500	4.0	3.2	30	120

5310 – 56KV25°

Karakteristike:

- » kružne testere sa geometrijom vučjih zuba
- » pozitivan ugao rezanja
- » rezanje po dužini i poprečno za meko i tvrdo drvo
- » maksimalno podešavanje zubaca-1/3 debljine lista sa svake strane

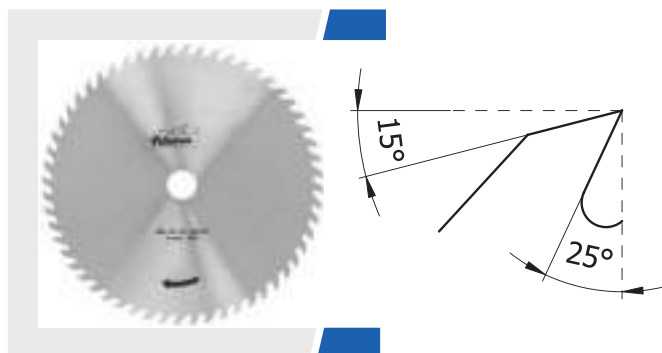

D	B	d	z	m
200	1.2	25	56	0.25
200	1.6	25	56	0.35
250	1.6	25	56	0.55
250	1.8	25	56	0.63
250	2.3	25	56	0.78
300	1.6	30	56	0.84
300	1.8	30	56	0.90
300	2.0	30	56	1.00
300	2.4	30	56	1.22
350	1.8	30	56	1.25
350	2.2	30	56	1.55
350	2.8	30	56	1.94
400	2.0	30	56	1.85
400	2.5	30	56	2.25

5311 – 36KV36°

Karakteristike:

- » kružne testere od alatnog čelika sa geometrijom vučjih zuba
- » pozitivan ugao rezanja 36 stepeni
- » testere za rezanje su konstruisane za rezanje duž vlakana i sečenje tvrdog drveta
- » kružne testere su takođe pogodne za mašine za višelisno rezanje
- » maksimalno podešavanje zubaca - 1/3 debljine lista sa svake strane

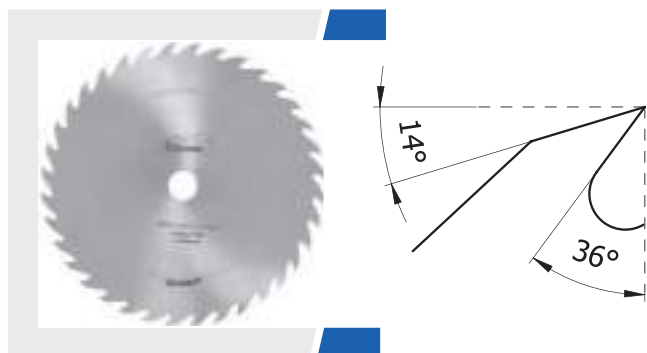

D	B	d	z	m
200	1.6	30	36	0,38
250	1.8	30	36	0,66
250	2.2	30	36	0,81
300	2.0	30	36	1,04
300	2.4	30	36	1,27
300	3.0	30	36	1,60
350	2.2	30	36	1,60
350	2.8	30	36	2,00
350	3.2	30	36	2,30
350	3.5	30	36	2,53
400	2.0	30	36	1,90
400	2.5	30	36	2,30
400	3.0	30	36	2,60
400	3.5	30	36	3,30
450	2.8	30	36	3,20
450	3.5	30	36	4,18
500	3.0	30	36	4,41
500	3.5	30	36	5,15

— ABRIHTER NOŽEVI

Noževi za rendisanje

Karakteristike:

- » materijal: 1.3355 za tvrdo drvo, 1.3343 za tvrdo i meko drvo, 1.2379 za meko drvo i 1.2067 za meko drvo
- » noževi za rendisanje su proizvedeni u metričkom sistemu i u inčima
- » noževi za abrihter sa prevlakom i sa dvostrukim vekom trajanja prema traženju
- » tvrdoća noževa za rendisanje 59 do 64 HRC
- » toplotni tretman vrši se u specijalnoj kompjuterski kontrolisanoj peći
- » uobičajena je proizvodnja noževa za rendisanje u bilo kojoj dimenziji

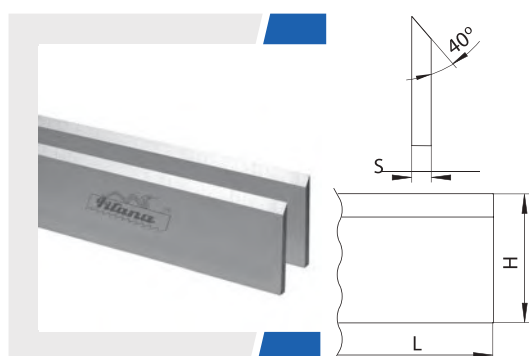

Materijal: HSS 6 % W - 1.3343 - M2, HSS 18 % W - 1.3355 - T1, HLS 13 % Cr - 1.2379 - D2, DS - 1.2067 - alatni čelik

Korišćenje: mašinska obrada drvenih tabli i greda

Mašina: Abrihter i mašina za deblja debla

[L x H x S]					
100x35x3.0	100x30x3.0	100x25x3.0	100x20x3.0	100x25x2.5	100x20x2.5
125x35x3.0	125x30x3.0	125x25x3.0	125x20x3.0	125x25x2.5	125x20x2.5
130x35x3.0	130x30x3.0	130x25x3.0	130x20x3.0	130x25x2.5	130x20x2.5
150x35x3.0	150x30x3.0	150x25x3.0	150x20x3.0	150x25x2.5	150x20x2.5
180x35x3.0	180x30x3.0	180x25x3.0	180x20x3.0	180x25x2.5	180x20x2.5
210x35x3.0	210x30x3.0	210x25x3.0	210x20x3.0	210x25x2.5	210x20x2.5
240x35x3.0	240x30x3.0	240x25x3.0	240x20x3.0	240x25x2.5	240x20x2.5
260x35x3.0	260x30x3.0	260x25x3.0	260x20x3.0	260x25x2.5	260x20x2.5
310x35x3.0	310x30x3.0	310x25x3.0	310x20x3.0	310x25x2.5	310x20x2.5
400x35x3.0	400x30x3.0	400x25x3.0	400x20x3.0	400x25x2.5	400x20x2.5
410x35x3.0	410x30x3.0	410x25x3.0	410x20x3.0	410x25x2.5	410x20x2.5
450x35x3.0	450x30x3.0	450x25x3.0	450x20x3.0	450x25x2.5	450x20x2.5
500x35x3.0	500x30x3.0	500x25x3.0	500x20x3.0	500x25x2.5	500x20x2.5
510x35x3.0	510x30x3.0	510x25x3.0	510x20x3.0	510x25x2.5	510x20x2.5

Najčešći noževi za rendisanje – data je tabela sa dimenzijama

5340 - C 75

Karakteristike:

- » moguće je obezbediti tračne testere razmetnute, naoštrene i ojačane
- » tračne testere se isporučuju u kalemima od 25m ili zavarene na određenu dužinu mašine
- » tip materijala je ugljeni čelik C75, tvrdoća materijala 38 - 44 HRC

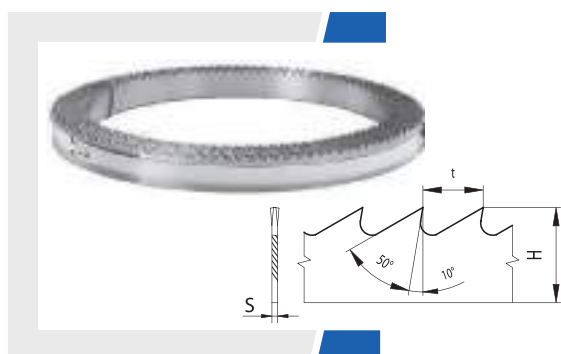

H x S x t [mm]	C 75 razmetnute	C 75 razmetnute i naoštrene	C 75 razmetnute naoštrene i ojačane
6x0,5x4	•	•	•
8x0,5x5	•	•	•
10x0,6x6	•	•	•
12x0,6x7	•	•	•
15x0,6x7	•	•	•
20x0,6x8	•	•	•
25x0,6x8	•	•	•
25x0,7x8	•	•	•
30x0,7x10	•	•	•
35x0,7x10	•	•	•
40x0,7x10	•	•	•
45x0,9x12	•	•	•
50x0,9x12	•	•	•

— PILANA ručne testere



12

IAT - REZNI ALATI ZA OBRADU METALA



Industrija alata Trebinje - IAT proizvodi rezni alat već više od 55 godina i spada u jedne od najvećih u Evropi. Alati se proizvode od najkvalitetnijih čelika (molibdenskih, kobaltnih i drugih legiranih brzoreznih čelika).

IAT ima široki proizvodni program alat za bušenje, alat za rezanje navoja, kontrolni alat za navoj i rupu, strugarski alat, glodala, kružne testere za rezanje metala, čeona vretenasta glodala, upuštače, razvrtače, pribor za mašine.

SPIRALNE BURGJE valjkaste		RUČNI ureznic	
SPIRALNE BURGJE MK prihvat		MAŠINSKI ureznic	
ZABUŠIVAČI		MAŠINSKI ureznic , cevni navoj 1,16	
TROČELJUSNE STEZNE GLAVE sa ključem		NAREZNICE okrugle	
GLODALA		STRUGARSKI noževi sa TM	
RAZVRTAČI		SPIRALNE burgije sa TM	
UPUŠTAČI		GLODALA sa TM	
REDUCIR ČAURE		RAZVRTAČI sa TM	
NOŽEVI			

KOMPLETI REZNOG
ALATA





13

BOC - REZNI ALATI ZA OBRADU METALA



Više od 40 godina iskustva iz Remscheida u proizvodnji reznih alata. Približno 8.000 alata za bušenje, sečenje, glodanje i odvijanje. Opseg dimenzija 0,3 - 75,0 mm. Savremeni IT i logistički koncept.

Zadovoljstvo naših kupaca potvrđuje kvalitet naših alata.
Biće nam drago da vas posavetujemo!
Testirajte nas i uverite se sami!

ECOMEX D.O.O. ČAČAK
Ovlašćeni uvoznik, distributer i serviser
za teritoriju Republike Srbije.



**Spiralne
burgije**



**Specijalne
burgije**



**Reparacija
navoja**



**Obaranje
ivice**



**Krunaste
burgije**



**Spiralne
burgije sa TM**



**Spiralne
burgije sa
MK drškom**



**Ureznici
ručni i
mašinski**



**Stepenaste
burgije
upuštači**



**Roto glodala
TM i HSS**



**Burgije za
beton i
kamen**



**Dijamantski
alati**



**Spiralne
burgije za
drvo**



**Testere
za otvore**



**Listovi
testera**



**Umetci i
pribor**



**Specijalni
alati**



Kutije



14

UNIOR - RUČNI ALATI



Unior je globalni brend ručnih alata. Uniorovi ručni alati su proizvedeni na najnovijim kompjuterski kontrolisanim mašinama za termičku, mehaničku i završnu obradu materijala i zaštitu proizvoda. Prednost modernih tehnoloških rešenja povećava fleksibilnost proizvodnih procesa.

Mogućnost prilagođavanja je kvalitet koji čini Unior izvrsnim partnerom za industrijski marketing po zahtevima korisnika. Kompanija se rangira među najveće svetske predstavnike metaloprerađivačke industrije. Kompanija svoj uspeh zasniva na odlično ostvorenoj sinergiji svoja tri proizvodna segmenta (ručni alati, delovi za kovanje i sinterovanje i specijalne mašine) koji kompaniji omogućavaju balansiran portfolio aktivnosti. Pouzdani odnosi sa dobavljačima su takođe veliki faktor uspeha. Unior ručni alati su u saglasnosti sa evropskim i globalnim standardima kvaliteta. Unior teži da obezbedi visok kvalitet ručnih alata kao punopravan član evropskog komiteta proizvođača alata.



KLJUČEVI



NASADNI KLJUČEVI I PRIBOR



KLEŠTA



ALATI ZA KABLIRANJE



ALATI ZA RAD POD NAPONOM



ALAT ZA VODOINSTALATERE



MAKAZE



ODVIJAČI



IZVLAKAČI



ČEKIČI, PROBOJCI I SEKAČI



OPREMA ZA RADIONICE



PNEUMATSKI ALATI



MERNI ALATI



ALATI ZA ELEKTRONIKU



ALATI ZA POPRAVKU AUTOMOBILA



ALATI ZA POPRAVKU BICIKALA



ALATI ZA POPRAVKU MOTOCIKALA



STEGE, TURPIJE, TESTERE, SKALPELI...



ALAT ZA RAD NA VISINI



GARNITURE ALATA

15

YATO - RUČNI ALATI

YATO proizvodi su sinonim za najviši kvalitet profesionalnih alata za najzahtevnije kupce. Trajnost, savršenstvo izrade od odličnih materija i kvalitetnog čelika su glavne tehničke karakteristike proizvoda Yato.

ECOMEX D.O.O. Čačak - Ovlašćeni uvoznik, distributer i serviser za teritoriju Republike Srbije.

Proizvodi Yato mogu se koristiti u industriji, automehaničarkim radionicama i u građevini.



KLJUČEVI



NASADNI KLJUČEVI
PRIBOR I GARNITURE



IMPACT NASADNI
KLJUČEVI I GARNITURE



MOMENT KLJUČEVI



ODVIJAČI I UMETCI
ODVIJAČI



KLEŠTA



ALATI ZA ELEKTRIČARE
I ELEKTRONIČARE



ČEKIČI, PROBOJCI,
IZBIJAČI I SEKAČI



STEGE



ALATI ZA REZANJE
I SEČENJE



ALATI ZA CEVNE
INSTALACIJE



ALATI ZA SPAJANJE
I FIKSIRANJE



GRAĐEVINSKI ALATI



MERNI ALATI



PNEUMATSKI ALATI



SPECIJALNI AUTOMOTIV
ALATI I OPREMA



PRIBOR ZA
ZAVARIVANJE



ELEKTRIČNI,
AKUMULATORSKI I
BENZINSKI ALATI



PRIBORI



LIČNA ZAŠITNA
OPREMA



PRODUŽNI KABLOVI
I LAMPE



BAŠTENSKI ALATI

1 KLJUČEVI



2 NASADNI KLJUČEVI PRIBOR I GARNITURE

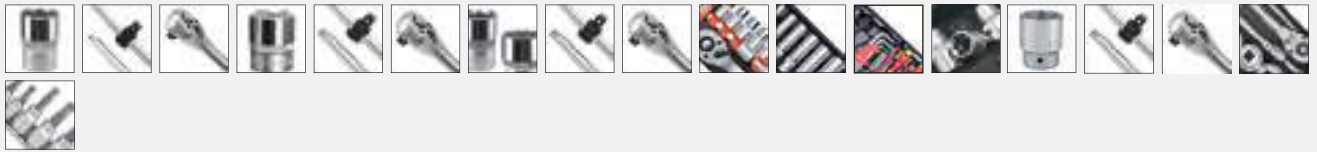

3 IMPACT NASADNI KLJUČEVI I GARNITURE



4 MOMENT KLJUČEVI I MULTIPLIKATORI MOMENTA



5 ODVIJAČI I UMETCI ODVIJAČA



6 KLEŠTA

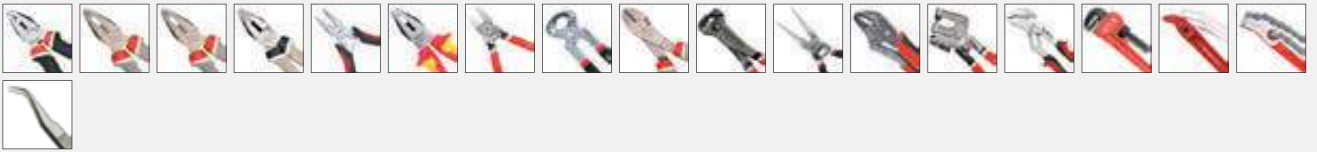

7 ALATI ZA ELEKTRIČARE I ELEKTRONIČARE

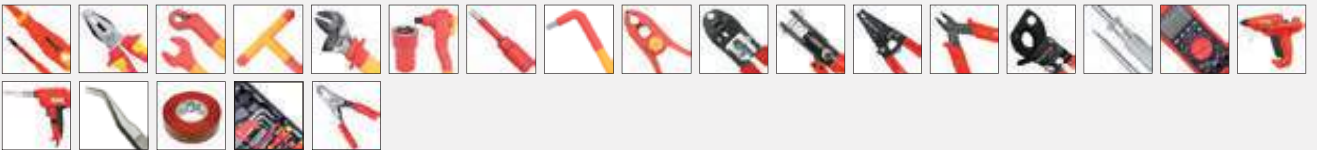

8 ČEKIĆI, PROBOJCI, IZBIJAČI I SEKAČI



9 STEGE



10 ALATI ZA REZANJE I SEČENJE

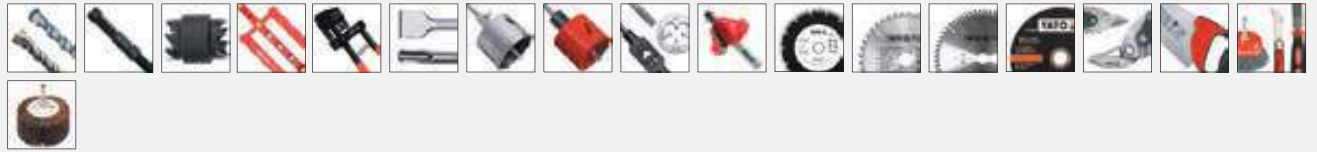

11 ALATI ZA CEVNE INSTALACIJE

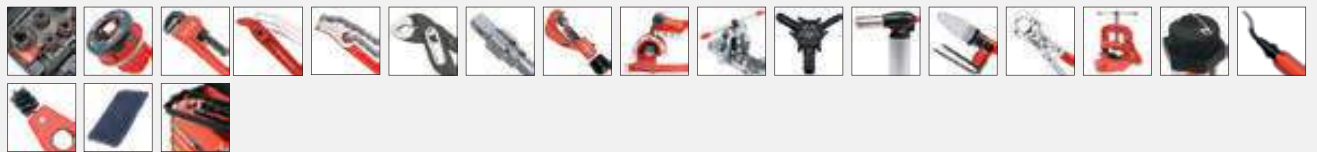

12

ALATI ZA SPAJANJE I FIKSIRANJE

13

GRAĐEVINSKI ALATI

14

MERNI ALATI

15

PNEUMATSKI ALATI

16

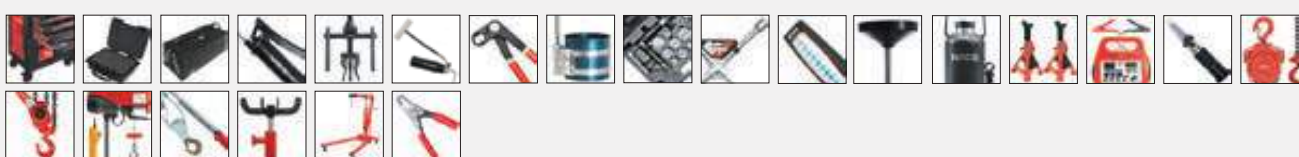
SPECIJALNI AUTOMOTIV ALATI I OPREMA

17

PRIBOR ZA ZAVARIVANJE

18

ELEKTRIČNI, AKUMULATORSKI I BENZINSKI ALATI

19

PRIBORI

20

LIČNA ZAŠTITNA OPREMA

21

PRODUŽNI KABLOVI I LAMPE

22

BAŠTENSKI ALATI



16

NWS - VISOKOKVALITETNI RUČNI ALATI



Nemačka kompanija **NWS** (Nöthen Werkzeuge Solingen) je jedan od retkih proizvođača visokokvalitetnog ručnog alata kojeg nedvosmisleno i korisnici i stručna javnost ali i konkurencija svrstavaju u red takozvanih "premium brand" proizvoda.

ECOMEX D.O.O. Čačak - Ovlašćeni uvoznik, distributer i serviser za teritoriju Republike Srbije.

Završna obrada klešta, sečica, makaza, rezača, ključeva i drugog alata čije se metalne površine na kraju mnogobrojnih procesa obrade tretiraju izuzetno izdrživom PTFE oblogom, čine NWS alat izuzetno otpornim na habanje i koroziju. Ovakav nivo završne obrade u kombinaciji sa vrhunskim materijalima i tehnologijom doprinose NWS ručnom alatu imidž jednog od najboljih alata u Evropi i svetu.

NWS inovacije



Sistem vezivanja alata



Odvijač NWS SoftGripp



Nekontaktni ispitivač napona



Heavy duty sečice

NWS industrijski alati



Ravni kablovski rezač



Ergonomske klešta Ergo Multi



Klešta za vodene pumpe Quattro Grip



Kombinovani set alata, 3 kom

NWS alati za bezbedan rad - VDE



Precizna pinceta 1000V



Sekač kablova 1000V



Dvopolni tester napona



Kombinovani set alata Sortimo 1000V, 6 kom.

NWS alati za sečenje kablova i skidanje izolacije



Kombinovane makaze



Sekač cevi



Makaze za rezanje plastičnih i kompozitnih cevi



Klešta za stezanje kablova

NWS alati za elektroniku



Pinceta



Mehaničarska klešta



Klešta sa dijagonalnim završetkom



ESD klešta

NWS alati za sečenje lima



Klešta za profile



Klešta za sečenje čeličnih traka



Pelikan makaze

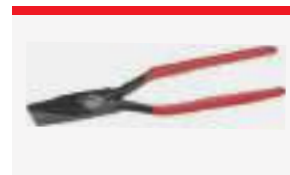

Vodoinstalaterska klešta

NWS automotive



Klešta za prstenove klipova



Klešta za sijalice



Set heksagon ključeva, 9 kom.



Zatezač filtera

NWS vodoinstalaterski alati



Francuski ključ



Sekač cevi



Set alata, Sortimo, 29 kom.



Vodoinstalaterski ključ

NWS građevinski i drugi alati



Čekić



Klešta



Ravno dleto



Testera

NWS setovi alata i torbe za alat



Kombinovani set alata, 7 kom.



Kutija za alat, Sortimo, prazna



Set alata za montažu, 23 kom.



Set klešta, sečice, 4 kom.



17

ROTHENBERGER - ALATI ZA CEVNE INSTALACIJE



Više od 60 godina **ROTHENBERGER** je svetski lider u proizvodnji i tehnološkim inovacijama kada su u pitanju alati i mašine za termotehničke i hidrotehničke instalacije: vodovod, grejanje, klimatizacija, gas, kanalizacija...

ECOMEX D.O.O. Čačak - Ovlašćeni uvoznik, distributer i serviser za teritoriju Republike Srbije.

Kao omiljeni partner profesionalnih korisnika ROTHENBERGER nudi kompletna rešenja za postavljanje cevni instalacija i njihovo održavanje. Sa više od 5,000 proizvoda razvijenih od strane ROTHENBERGERA, mi nudimo najpotpuniju paletu "premium" alata i mašina, kao i tehnologiju koja je u skladu sa ekološkim zahtevima.

ROMAX 3000

elektrohidraulički press uređaj



OPIS	No.
ROMAX 3000 AC Basic press uređaj, kofer 230V	1000001001

Standardne press čeljusti

sa laserskom tehnologijom



ČELJUSTI IZ TRI SEGMENTA
Za ROMAX 4000; ROMAX 3000; ROMAX 3000 AC; ROMAX AC ECO press uređaji

SUPERTRONIC NAREZNICE 2SE / 3SE / 4SE

Radna područja 1/2"-2", 1/2"-3" i 1/2"-4"

- Uređaji dizajnirani za mobilan i stacionaran rad, na gradilištu i u radionicama
- Integrisan alat za uklanjanje pucni na cevima
- Velika kontaktna sila sprečava proklizavanje cevi
- Mašine narezuju sledeće tipove navoja: BSPT R: 1/2"-4", NPT: 1/2"-4", BSPP: 1/2"-3", BSW: 3/8"-2", Metrčki: 10-36 mm

OPIS	No.
SUPERTRONIC 2SE, Auto, BSPT R 1/2-2", 230V	56175
SUPERTRONIC 3SE, Auto, BSPT R 1/2-3", 230V	56255
SUPERTRONIC 4SE, Auto, BSPT R 1/2-4", 230V	56465
Oslonac za cevi do 6"	56047



SUPERTRONIC 1250 Ø1/2"-1.1/4"

Ručna-električna nareznica do 5/4"
1/2", 3/4", 1", 1.1/4" glave za narezivanje, kofer



OPIS	No.
SUPERTRONIC 1250 Ø1/2"-1.1/4"	71450

SUPERTRONIC 2000 Ø1/2"-2", 230V

Ručna-električna nareznica do 2"
1/2", 3/4", 1", 1.1/4", 1.1/2", 2" glave za narezivanje, kofer



OPIS	No.
SUPERTRONIC 2000 Ø1/2"-2", 230V	71256

SUPER CUT

Ručni set nareznica od 1/2"-5/4"
Glave odgovaraju za Supertronic 2000



OPIS	No.
SUPER CUT	070781X

SUPER CUT

Ručni set nareznica od 1/2"-2"



Glave odgovaraju za Supertronic 2000

OPIS	No.
SUPER CUT	070781X

RONOL SYN i RONOL

Tečnost za narezivanje navoja
Hladi i podmazuje noževe za narezivanje

OPIS	No.
RONOL SYN, sprej za narezivanje, 600 ml	65013
RONOL SYN, kantica ulja za narezivanje, 5 lit	65015
RONOL sprej za narezivanje, 600 ml	65008
RONOL kantica ulja za narezivanje, 5 lit	65010



Sekači cevi TUBE CUTTER INOX

Sekač inox cevi DN10-54



OPIS
SEKAČ CEVI
No.
70340

SEKAČ ČELIČNIH CEVI

Sekač cevi do 2"



OPIS
SEKAČ CEVI 2"
No.
70045



ROWELD P160 SANILINE

Zavarivanje plastičnih cevi Ø40-160 mm

- Uređaj za sučeono zavarivanje cevi i fittinga od različitih materijala: PE, PP, PB i PVDF
- Posebno je pogodan za popravku instalacija, kanalizacione sisteme, drenažne vodove i ostale nisko-pritisne sisteme



OPIS	No.
ROWELD P160 SANILINE	54000

P250A PE UREĐAJ ZA SUČEONO ZAVARIVANJE

Ø40-250mm, za vodovodne i drenažne cevi



- Za rad u radionici i na gradilištu

OPIS	No.
P250A PE	55795

ROWELD P63-3 i P125 uređaj za zavarivanje plastičnih cevi

Uređaji za zavarivanje cevi i fittinga od PP-RP63-3 P=800 W P125-3 P=1200 W Ergonomski i lagan uređaj

OPIS	No.
ROWELD P63-3	53545
ROWELD P125	55546



ROCUT TC makaze i sekači za plastične cevi

Makaze za plastične cevi od PP, PE, PB, PVDF, MSR

Nova izvedba rezne oštrice



RP PRO III

Električna ispitna pumpa do 40 bara

- Praktično i automatsko ispitivanje pritiskom instalacija i sudova
- Kompaktno i pouzdano plastično kućište za jednostavnu upotrebu na gradilištu
- Napajanje iz vodovodne mreže ili usisom do max. 1m.
- Pogodna za vodu i glikol

Set (No.61185) sadrži: Ispitnu pumpu RP PRO III, strujni kabl, crevo visokog pritiska sa priključkom 1/2", crevo za napajanje

OPIS	No.
RP PRO III	61185



RP50-S ISPITNA PUMPA

Precizna ispitna pumpa do 60 bara

- Površinska zaštita rezervoara za vodu



OPIS

RP50-S ISPITNA PUMPA

No.

60200

RP30 ISPITNA PUMPA

Jednostavna ispitna pumpa za pritiske do 30 bara

- Ispitno crevo sa metalnom mrežom sprečava širenje creva tokom ispitivanja i pogrešno očitavanje
- ABS plastično korito otporno na udarce i koroziju sa ojačanim dnom



OPIS

RP50-S ISPITNA PUMPA

No.

60200

ROTEST 3

Električni uređaj za detekciju curenja gasa

- Detektor curenja gasa
- Za detekciju gasova koji sadrže metan



OPIS

ROTEST 3

No.

66080

ROCAL 20

Pumpa za uklanjanje kamenca iz sistema grejanja, kotlova, izmenjivača toplote i sl., sa manuelnom promenom smera cirkulacije

- Protok: 40 lit/min
- Potisna visina: 10 m
- Snaga motora: 150 W
- Zapremina: 15 lit



OPIS

ROCAL 20

No.

61100

R600 mašina za čišćenje kanalizacije

Osnovna mašina, sa radnim područjem DN20-150 mm, i set spirala i nastavaka 16-22 mm



5 spirala DN22, svaka dužine 4,5 m



5 spirala DN16, svaka dužine 2,3 m



3 nastavka DN16, radna rukavica i ROWONAL sprej



5 nastavka DN22

OPIS

R600 SET ZA ODGUŠENJE

No.

19173

ROCAM 4 PLUS

Kamera za inspekciju cevi DN40-300 mm sa 30 ili 65 m dužine kabla, sa integrisanim software-om za dokumentovanje i velikim monitorom 10,4, koji može da se izvlači iz kućišta

- Li-ion Akku 18 V / 4,0Ah (kao ROMAX 4000)
- Duga autonomija rada baterije (do 6 sati)
- Digitalni pokazivač udaljenosti kamere
- Precizno određivanje tačne pozicije glave kamere
- Integrisan zvučnik - Direktan audio prenos
- Izmenjiva vitla sa kablovima od 65 m/30 m/8 m
- Nesmetan rad od prečnika cevi 40 mm

OPIS

ROCAM 4 Plus - 30 m kabl, 30 mm glava kamere
ROCAM 4 Plus - 30 m kabl, 40 mm glava kamere
ROCAM 4 Plus - 65 m kabl, 40 mm glava kamere

No.

1500002613
1500002614
1500002616



RODIACUT 400 PRO D

Sistem za bušenje sa pločom za ankerisanje, bušenje Ø32-400 (500)* mm

- Mokro stacionarno bušenje u (armiranom) betonu Ø32-400 mm. Suvo stacionarno bušenje u cigli Ø32-400 mm.



DX-High Speed Plus

Univerzalne krune, rezni segmenti laserski zavareni za mokro i suvo bušenje od 20 do 400mm

- Krune visokog kvaliteta za armirani beton, asfalt, ciglu, prirodni i veštački kamen



SUPER FIRE 4 HOT BOX

Set za profesionalce, za meki i tvrdi lem

- Za lemljenje, u 90% slučajeva može zameniti set sa kiseonikom i gasom. Temperatura plamena 2400 °C
- Lako ergonomsko prijanjanje
- SUPER FIRE 4 set: 2 MAPP gasa, reflektor plamena, tačkasti gorionik

OPIS

SUPER FIRE 4 HOT BOX
MAPP kartuša gasa, 788 ml

No.

1000002368
035521-C



ROFIRE GLOBAL, 7/16"-EU

Brener za meki i tvrdi lem

- Koristi MAPP gas, ROFIRE GLOBAL idealan za popravke i servisiranje.
- Piezo paljenje pruža komfor u radu



OPIS

ROFIRE GLOBAL, 7/16" EU

No.

1500002869

SIEVERT ULTRAMAPP

Koristit se sa ROFIRE GLOBAL i SUPER FIRE, za meki i tvrdi lem



OPIS

SIEVERT ULTRAMAPP

No.

2206-85

KOMBINOVANI 2-KANALNI MANOMETARSKI ECO SET

R410A

R22

R134A

R404A

FREONI

- Klasa 1.6
- Manometri Ø80 mm
- Loptasti ventili koji se lako koriste
- 3-delni set creva 1/4 - 1/4
- 2 kom 1/4-5/16 "SAE adapteri
- Plastični kofer
- 6x1/4" priključaka
- Merenje pritiska: od -1bar do 35 / 55bar



OPIS

KOMB. 2-KANALNI MANO. ECO SET

No.

170559S4

ANALOGNI 2-KANALNI MANOMETARSKI SET

R410A

R32

FREONI

- Niski pritisak: -1-30 bar
- Visoki pritisak: 0-60 bar



OPIS

ANALOGNI 2-KANALNI MANO. SET

No.

170559-1

ROCOOL 600 DIGITALNI MANOMETAR

Za puštanje u rad i održavanje sistema, sa dokumentovanjem i analizom sistema

- Modularan sistem: Osnovni uređaj može da se nadogradi sa „crvenom kutijom“ sa Data Viewer software-om za očitavanje
- Više od 80 rashladnih fluida i njihovih parametara, uključujući i R32, su pohranjeni u uređaju.
- Novi fluidi se mogu naknadno uneti korišćenjem Update funkcije
- Istovremeno izračunavanje zagrevanja i hlađenja
- Software Data Viewer generiše automatski izveštaj na osnovu memorisanih podataka.
- Idealan za dokumentovanje rada uređaja
- Spoljašnja vakuum sonda omogućava merenje vakuuma na najboljem mestu: direktno na rashladnom sistemu
- Napajanje: 9 V baterija, 550 mAh
- Veličina ekrana: 4 1/3" / 11 cm
- Opseg merenja pritiska: 1 do 60 bara
- Opseg merenja temperature: -50°C do +200°C
- Priključci: 4x 1/4" SAE



RED BOX

Za 96 sati snimanja podataka i nezavisno iščitavanje podataka na računaru



No. 1000000572

OPIS

No.

ROCOOL 600/1, BLISTER PAKOVANJE

1000000569

ROCOOL 600/2, U KUTIJI

1000000570

ROCOOL 600 + Red Box + 2 temperaturna senzora + kutija

1000000572

18

CHICAGO PNEUMATIC - PNEUMATSKI ALATI I KOMPRESORI



Još od davne 1901. godine ime CHICAGO PNEUMATIC je bilo sinonim za pouzdanost, kvalitet i izdržljivost. Posebna pažnja je uvek bila usmerena ka zahtevima kupaca konstrukcijskih alata, alata za održavanje, proizvodnih alata kao i kompresora dizajniranih za sve vrste industrijskih primena.

Danas, CHICAGO PNEUMATIC je jedan od najprepoznatljivijih imena u automobilske i industrijske pneumati, a prisustvo ostvaruje preko svojih ovlašćenih distributera.

PNEUMATSKI ALATI



PNEUM.UD.ODVIIJAČ
CP7732C 1/2"



PNEUM.UD.ODVRTAČ
CP7736 1/2"



PN.UD.ODVRTAČ CP7748K
1/2"+AL SET



PNEUM.UD.ODVRTAČ
CP7748 1/2"



PNEUM.UD.ODVRTAČ
CP7749 1/2"



PNEUM.UD.ODVRTAČ
CP7769 3/4"



PNEUM.UD.ODVRTAČ
CP7782 1"



PNEUM.UD.ODVRTAČ
CP5000-1"



PNEUMATSKI BIAX
CP9105Q-B



PNEUMATSKI BIAX
CP872



PNEUMATSKI BIAX
CP875 ugaoni



PNEUM.ŠLAJFERICA
CP7225CVE



PN.RACNA 1/2"
13-68 Nm CP886H



PN.RACNA 1/2"
95Nm CP7829H



PN.PIŠTOLJ ZA
POP NITNE CP9882



PN.PIŠTOLJ ZA
SILIKON CP9885+R



KLJ.MOMENT
CP8925 200-1000 Nm



CP FRL 1/2 PRIPREMNA
GRUPA 2-ST



ULJE ZA PNE.ALATE
CA0046 591ml



ULJE 1L PRO
ZA KOMPRESORE

CP KLIPNI KOMPRESORI



Model	CPRA 24 L20 MS	CPRA 50 L20 MS	CPRC 390	CPRD 4200	CPRD 6270	CPRD 10500	CPRD 10500-15	CPRD 10+10
Rezervoar	24 l	50 l	90 l	200 l	270 l	500 l	500 l	900 l
Kapacitet	222 l/min	222 l/min	393 l/min	514 l/min	653 l/min	1210 l/min	930 l/min	2420 l/min
Snaga	1,5 kW	1,5 kW	2,2 kW	3 kW	4 kW	7,5 kW	7,5 kW	7,5+7,5 kW
Pritisak	8 bara	8 bara	10 bara	11 bara	11 bara	11 bara	15 bara	11 bara
Težina	24 kg	33 kg	71 kg	137 kg	180 kg	295 kg	305 kg	586 kg

CP VIJČANI KOMPRESORI



SUŠAČ COOL 40



Odvajač kondenza sa tajmerom

- Pritisak: 16 bar
- Kapacitet: 72m³/h
- Težina: 20kg
- Priključak: 3/4"
- Kataloski broj 4102003533

MESINGANE SPOJNICE

Proizvedene u Nemačkoj

- Visoko kvalitetni mesing MS 58
- Prohromski sigurnosni prsten
- Standard: ISO 6150 B

PRIKLJUČAK - unutrašnji navoj

Model	Kataloški broj	Artikal	Navoj
	8951011812	AM031	1/4"
	8951011813	AM032	3/8"
	8951011814	AM034	1/2"

PRIKLJUČAK - crevo

Model	Kataloški broj	Artikal	Crevo
	8951011795	AM014	8 mm
	8951011796	AM015	10 mm
	8951011797	AM016	13 mm

PRIKLJUČAK - spoljni navoj

Model	Kataloški broj	Artikal	Navoj
	8951011809	AM028	1/4"
	8951011810	AM029	3/8"
	8951011811	AM030	1/2"

BRZA SPOJKA - spoljni navoj

Model	Kataloški broj	Artikal	Navoj
	8951011787	AM001	1/4"
	8951011788	AM002	3/8"
	8951011789	AM003	1/2"

BRZA SPOJKA - crevo

Model	Kataloški broj	Artikal	Crevo
	8951011790	AM007	8 mm
	8951011791	AM008	10 mm
	8951011792	AM009	13 mm

BRZA SPOJKA - spoljni navoj

Model	Kataloški broj	Artikal	Navoj
	8951011784	AM001	1/4"
	8951011785	AM002	3/8"
	8951011786	AM003	1/2"

PRIKLJUČAK - 1/2" spoljni navoj

Model	Kataloški broj	Artikal	Crevo
	8951011806	AM025	10 mm
	8951011805	AM024	13 mm

RAZDELNIK - BRZA SPOJKA

Model	Kataloški broj	Artikal	Priklj.
	8951011819	AM060	2
	8951011820	AM061	3

PNEUMATSKO-HIDRULIČNE DIZALICE

Brzo i lako podizanje tereta, niskoprofilne, visok nivo stabilnosti, sa dva ili tri hromirana cilindra i dva dodatna nastavka, ručka 1.3m sa tri pozicije radi lakšeg pozicioniranja.

Nosivost
30t - 100t



RUČNE-HIDRULIČNE DIZALICE

Izrađena od visoko kvalitetnih materijala, nisko profilna za lakši pristup, plastični točkići otporni na ulje i kiseline, ručka sa zaštitnim sunđerom, sedište podizača sa mekom gumom.

Nosivost
1.5t - 3t



RADIONIČKI STALCI

Poboljšana sigurnost, laka upotreba, TUV a CE sertifikat.

Nosivost 2t - 6t



STUBNE DIZALICE

Visoke performanse, 100% zaptivene, visok nivo stabilnosti, laka za upotrebu.

Nosivost 2t - 50t



MOMENT KLJUČEVI

- Kompaktna glava za rad u ograničenom prostoru
- Zupčasti mehanizam sa 54 zupca
- Lako podešavanje momenta stezanja uz praktičan mehanizam za „zaključavanje“
- Aluminijska ručka sa laserski ugraviranom skalom
- Preciznost: Sertifikat 12 meseci uz garanciju preciznosti 4% prema normi EN ISO 6789:2003 i prihvat od 1/4" do 1", moment stezanja od 5Nm do 1000Nm
- Pouzdanost i preciznost mehanizma minimum 25 000 ciklusa



PRESE

- Stope sa rupama za lakše fiksiranje za podlogu
- Čelična konstrukcija
- 2-stepeni rad:
zatvoreno - duži hod za brži prilaz
otvoreno - kraći hod za bolju kontrolu opterećenja
- Veliki merač pritiska
- Isporučuje se sa 2 V bloka
- Obložena ručka
- Pritisak od 15t do 100t





19

GEDORE - RUČNI ALATI

GEDORE je proizvađač ručnog alata koji nalazi primenu u automobilskoj industriji, ali i u poljoprivrednom inženjeringu, energetici, sklapačkoj industriji. Kroz svojih sto godina poslovanja, GEDORE alati su postali sinonim za izdržljivost, pouzdanost i kvalitet. Stalnim razvojem GEDORE alati su danas lider među ručnim alatima.

OPREMA ZA RADIONICE



OPREMA ZA RADIONICE



MOBILNO SKLADIŠTE ZA ALAT



ASORTIMAN ALATA

PROFESIONALNI ALATI

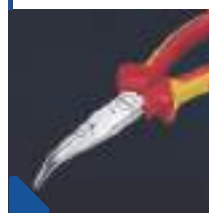

VDE IZOLOVANI SIGURNOSNI ALATI

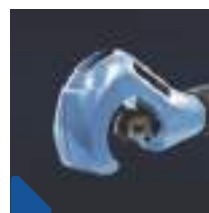

ALATI ZA INSTALACIJU



SISTEMI SAVIJANJA

RUČNI ALATI

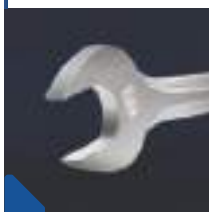

KLJUČEVI



UTIČNICE I PRIBOR

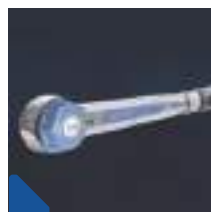

MOMENT KLJUČEVI



MOMENT MULTIPLIKATORI

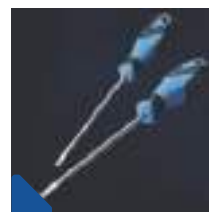

ODVIJAČI

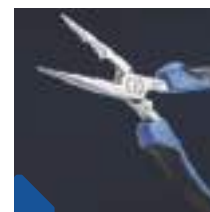

KLEŠTA

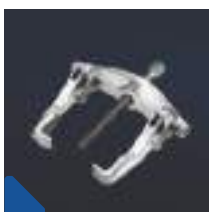

IZVLAKAČI

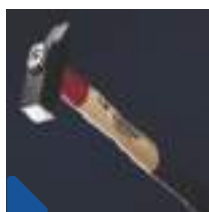

ČEKIČI UDARAČKI ALATI

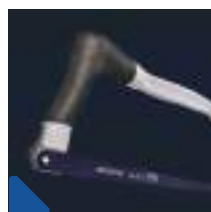

PRIBOR ZA RADIONICE

20

ABAC - KOMPRESORI I PNEUMATSKA OPREMA



ABAC klipni kompresori su visokokvalitetni profesionalni industrijski kompresori, namenjeni industrijskim aplikacijama. Dizajnirani za rad u zahtevnim uslovima najteže industrije.

Sama izrada ABAC klipnih kompresora garantuje dugovečan i pre svega pouzdan rad i pouzdanu proizvodnju komprimovanog vazduha. Kompresorske glave su izrađene od sivog liva, robusne i pre svega pouzdane. Ventili i ventilske pločice izrađene od nerđajućeg čelika namenjene dugogodišnjoj eksploataciji. Inače, Abac klipni kompresori se proizvode od 1980. godine i zastupljeni su, kroz svoje distributivne centre, u više od 100 zemalja širom sveta.

ABAC PRO - serija klipnih kompresora

Za unapređenu jednostavnost korišćenja, maksimalne performanse i komfor.

Ključne prednosti:

- ▶ Unapređena jednostavnost korišćenja
- ▶ Maksimalan komfor
- ▶ Povećane performanse
- ▶ Ultimativna izdržljivost i efikasnost



Direktno kuplovani

Za povremenu upotrebu

1,5 - 3 HP

130 - 310 lit/min



Pranje



Naduvavanje



Izduvavanje



Erbras



Zakivanje /heftanje



Zatezanje šnaperom



Zavijanje



Hobi farbanje



Jednostepeni

Za srednje čestu upotrebu

2 - 4 HP

250 - 490 lit/min



Udarno zatezanje



Zakucavanje



Profesionalno ređanje



Profesionalno farbanje



Dvostepeni

Za čestu upotrebu

4 - 20 HP

500 - 2800 lit/min



Kružno brušenje



Šmirglanje



Poliranje



Peskiranje



ABAC
klipni kompresor
Pole position 015 - 1,1 kW
Usisni kapacitet 180 l/min
Snaga 1,1 kW
Zapremina rezervoara 24 l
Pritisak do 8 bara



ABAC
klipni kompresor
Pole position L20 - 1,5kW
Usisni kapacitet 220 l/min
Snaga 1,5 kW
Zapremina rezervoara 24 l
Pritisak do 10 bara

ABAC
klipni kompresor
Montecarlo 020 - 1,5 kW
Usisni kapacitet 230 l/min
Snaga 1,5 kW
Zapremina rezervoara 50 l
Pritisak do 8 bara



ABAC
klipni kompresor
Montecarlo L20 - 1,5 kW
Usisni kapacitet 222 l/min
Snaga 1,5 kW
Zapremina rezervoara 50 l
Pritisak do 8 bara



INOVATIVAN dizajn

POUZDANE performanse

LAK za upotrebu

HLADNJAK



ABAC
klipni kompresor
PRO A29B 50 CM 2-1,5 kW
Usisni kapacitet 255 l/min
Snaga 1,5 kW
Zapremina rezervoara 50 l
Pritisak do 10 bara



Model	A29B	
Br. Cilindara	2	
Br. Stepena	1	
V/min	255	320
HP	2	3
KW	1,5	2,2
l/min	1075	1300
bar	10	



ABAC
klipni kompresor
PRO A29B 90 CM 3 V230-2,2 kW
Usisni kapacitet 320 l/min
Snaga 2,2 kW
Zapremina rezervoara 90 l
Pritisak do 10 bara



Model	A29B	
Br. Cilindara	2	
Br. Stepena	1	
V/min	255	320
HP	2	3
KW	1,5	2,2
l/min	1075	1300
bar	10	



ABAC
klipni kompresor
PRO A29B 90 CT 3-2,2 kW

Usisni kapacitet 320 l/min
Snaga 2,2 kW
Zapremina rezervoara 90 l
Pritisak do 10 bara



Model	A29B	
Br. Cilindara	2	
Br. Stepena	1	
l/min	255	320
HP	2	3
kW	1,5	2,2
o/min	1075	1300
bar	10	



ABAC
klipni kompresor
PRO A39B 200 CT 4-3 kW

Usisni kapacitet 486 l/min
Snaga 3 kW
Zapremina rezervoara 200 l
Pritisak do 10 bara



Model	A39B	
Br. Cilindara	2	
Br. Stepena	1	
l/min	393	486
HP	3	4
kW	2,2	3
o/min	1050	1300
bar	10	



ABAC
klipni kompresor
PRO B5900 270 CT 5,5-4 kW

Usisni kapacitet 653 l/min
Snaga 4 kW
Zapremina rezervoara 270 l
Pritisak do 11 bara



Model	B5900	
Br. Cilindara	2	
Br. Stepena	2	
l/min	653	
HP	5,5	
kW	4	
o/min	1400	
bar	11	



ABAC
klipni kompresor
PRO B6000 500 FT 7,5-5,5 kW

Usisni kapacitet 827 l/min
Snaga 5,5 kW
Zapremina rezervoara 500 l
Pritisak do 11 bara



Model	B6000	
Br. Cilindara	2	
Br. Stepena	2	
l/min	660	827
HP	5,5	7,5
kW	4	5,5
o/min	1100	1400
bar	11	



ABAC
klipni kompresor
PRO B7000 270 CT 7,5-5,5 kW

Usisni kapacitet 1023 l/min
Snaga 5,5 kW
Zapremina rezervoara 270 l
Pritisak do 11 bara



Model	B7000	
Br. Cilindara	2	
Br. Stepena	2	
l/min	1023	1210
HP	7,5	10
kW	5,5	7,5
o/min	1100	1300
bar	11	

21

HERON - AGREGATI I PUMPE ZA VODU

Ako vam je potrebna električna energija za građevinske mašine, u vikend kućici ili na brodu, odnosno želite zalivati baštu ili pumpati vodu iz ribnjaka, HERON agregati i HERON pumpe, Vam to omogućavaju uz odgovarajuću snagu, pouzdano i s lakoćom.

„Duša“ ovih uređaja je HERON motor, koji se koristi u čitavom svetu u različitim varijantama, često i pod izuzetno teškim uslovima.

AGREGATI za industrijske namene sa zaštitnim ramom

1. AGREGAT sa benzinskim motorom, monofazni 2,8 kw



MONOFAZNI 2,8 kW

Napon / frekvencija	230V/50Hz
Snaga (max/neprekidno)	2,8kW/2,5kW
Izlaz jednosmerne struje	12V (8,3A)
Regulacija napona	AVR

Max. opterećenje uk.	10,8A
Masa	45 kg
Zapremina rezervoara goriva	15 l

2. AGREGAT sa benzinskim motorom, monofazni 5,5 kw



MONOFAZNI 5,5 kW

Napon / frekvencija	230V/50Hz
Snaga (max/neprekidno)	5,5kW/5kW
Izlaz jednosmerne struje	12V (8,3A)
Regulacija napona	AVR

Max. opterećenje uk.	21,7A
Masa	83 kg
Zapremina rezervoara goriva	25 l

3. AGREGAT sa benzinskim motorom, monofazni 5,5 kw - električni start



MONOFAZNI 5,5 kW - električni start

Napon / frekvencija	230V/50Hz
Snaga (max/neprekidno)	5,5kW/5kW
Izlaz jednosmerne struje	12V (8,3A)
Regulacija napona	AVR

Max. opterećenje uk.	21,7A
Masa	95kg
Zapremina rezervoara goriva	25 l

4. AGREGAT sa benzinskim motorom, monofazni 7 kw - električni start



MONOFAZNI 7 kW - električni start

Napon / frekvencija	230V/50Hz	Max. opterećenje uk.	27,3A
Snaga (max/nazivna)	7kW/6.3kW	Masa	98 kg
Izlaz jednosmerne struje	12V (8,3A)	Zapremina rezervoara goriva	25 l
Regulacija napona	AVR		

5. AGREGAT sa benzinskim motorom, mono i trofazni 6kw (3f) / 2,2kw (1f)



TROFAZNI 6 kW

Napon / frekvencija	400V/50Hz; 230V/50Hz
Snaga (max/nazivna)	6kW/5kW; 2,2kW/2kW
Izlaz jednosmerne struje	12V (8,3A)
Regulacija napona	AVR
Max. opterećenje uk.	8,7A (na 3 faze); 9,5 (na 1 fazi)
Masa	87 kg
Zapremina rezervoara goriva	25 l

6. AGREGAT sa benzinskim motorom, mono i trofazni 6kw (3f) / 2,2kw (1f), električni start



TROFAZNI 6 kW - električni start

Napon / frekvencija	400V/50Hz; 230V/50Hz
Snaga (max/nazivna)	6kW/5kW; 2,2kW/2kW
Izlaz jednosmerne struje	12V (8,3A)
Regulacija napona	AVR
Max. opterećenje uk.	8,7A (na 3 faze); 9,5A (na 1 fazi)
Masa	99 kg
Zapremina rezervoara goriva	25 l

7. AGREGAT sa benzinskim motorom, mono i trofazni 6.8kw (3f) / 5,5kw (1f)



TROFAZNI 6.8 kW

Napon / frekvencija	400V/50Hz; 230V/50Hz
Snaga (max/nazivna)	6.8kW/6.3kW; 5,5kW/5kW
Izlaz jednosmerne struje	12V (8,3A)
Regulacija napona	AVR
Max. opterećenje uk.	9,1A (na 3 faze); 21,7A (na 1 fazi)
Masa	98 kg
Zapremina rezervoara goriva	25 l

8. AGREGAT sa benzinskim motorom, mono i trofazni 6.8kw (3f) / 5,5kw (1f), električni start



TROFAZNI 6.8 kW - električni start

Napon / frekvencija	400V/50Hz; 230V/50Hz
Snaga (max/nazivna)	6.8kW/6.3kW; 5,5kW/5kW
Izlaz jednosmerne struje	12V (8,3A)
Regulacija napona	AVR
Max. opterećenje uk.	9,1A (na 3 faze); 21,7A (na 1 fazi)
Masa	98 kg
Zapremina rezervoara goriva	25 l



MAKITA - ELEKTRIČNI ALATI I PRIBORI

Koncern **MAKITA** spada u najiskusnije i najrenomiranije proizvođače profesionalnog alata širom sveta.

MAKITA se smatra najvećim svetskim proizvođačem alata sa akumulatorskim pogonom.

Kvalitet, inovativni dizajn i uravnoteženi odnos cene i efikasnosti stvorili su poverenje i priznanje na profesionalnom polju i u oblasti zanatstva.



HP2071
UDARNA
BUŠILICA - 1.010 W

HP2051H
UDARNA
BUŠILICA - 720 W

TEHNIČKI PODACI	HP2071	HP2051H
Broj obrtaja (1./2.)	0 - 1.200/2.900 min ⁻¹	0 - 1.200/2.900 min ⁻¹
Broj udaraca (1./2.)	0 - 24.000/58.000 min ⁻¹	0 - 24.000/58.000 min ⁻¹
Maks. bušenje ø (čelik/drvo/beton)	16/40/20 mm	13/40/20 mm
Kapacitet stezne glave	1,5 - 13 mm	1,5 - 13 mm

HP1640
UDARNA
BUŠILICA - 680 W

HP1641K
UDARNA
BUŠILICA - 1.010 W

DP4011
BUŠILICA - 720 W

TEHNIČKI PODACI	HP1640	HP1641K	DP4011
Broj obrtaja (1./2.)	0 - 2.800 min ⁻¹	0 - 1.800 min ⁻¹	/
Broj udaraca (1./2.)	0 - 44.800 min ⁻¹	0 - 44.800 min ⁻¹	0 - 1.200/2.900 min ⁻¹
Maks. bušenje ø (čelik/drvo/beton)	13/30/16 mm	13/30/16 mm	8-13/25-40 mm
Kapacitet stezne glave	1,5 - 13 mm	1,5 - 13 mm	1,5 - 13 mm

HR2630
ČEKIĆ
BUŠILICA - 800 W



HR2630T
ČEKIĆ
BUŠILICA - 800 W



HR2470
ČEKIĆ
BUŠILICA - 780 W



TEHNIČKI PODACI	HR2630	HR2630T	HR2470
Broj obrtaja (1./2.)	0 - 1.200 min ⁻¹	0 - 1.200 min ⁻¹	0 - 1.300 min ⁻¹
Broj udaraca (1./2.)	0 - 4.600 min ⁻¹	0 - 4.600 min ⁻¹	0 - 4.500 min ⁻¹
Maks. bušenje ø (čelik/drvo/beton)	13/32/28 mm	13/32/28 mm	13/32/24 mm
Tip prihvata alata	SDS - Plus	SDS - Plus	SDS - Plus

HR4003C
ČEKIĆ
BUŠILICA - 1.100 W



HR4002
ČEKIĆ
BUŠILICA - 1.050 W



HR4501C
ČEKIĆ
BUŠILICA - 1.310 W



TEHNIČKI PODACI	HR4003C	HR4002	HR4501C
Broj obrtaja (1./2.)	250 - 500 min ⁻¹	680 min ⁻¹	130 - 280 min ⁻¹
Broj udaraca (1./2.)	1.450 - 2.900 min ⁻¹	2.500 min ⁻¹	1.250 - 1.700 min ⁻¹
Maks. bušenje ø (čelik/drvo/beton)	40 mm	40 mm	45 mm
Tip prihvata alata	SDS - Max	SDS - Max	SDS - Max

B-64244

Ravno dleto
SDS-Plus

B-64250

Pljosnato dleto
SDS-Plus

B-57657

Krunaste burgije
za beton
SDS-Max

B-57978

SDS-Plus
Nemesis

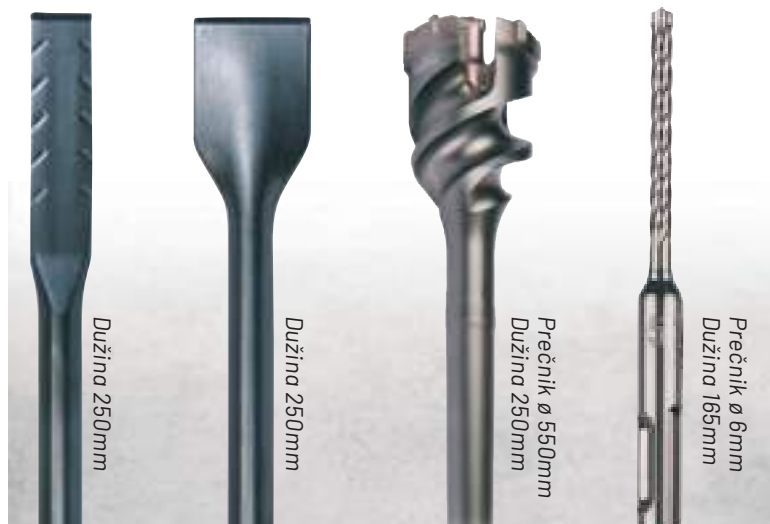

BURGIJE

SDS-Plus Nemesis

NAZIV BURGIJE	Prečnik ø	Ukupna dužina	Rezni deo
B-11667	6 mm	110 mm	50
B-11782	8 mm	160 mm	100
B-11835	10 mm	210 mm	150
B-11891	12 mm	260 mm	200
B-11944	14 mm	310 mm	250
B-13409	16 mm	450 mm	400



9565CVR
UGAONA
BRUSILICA - 1.400 W

Broj obrtaja (1./2.)
2.800 - 12.000 min⁻¹

Prečnik brusnog
diska ø
125 mm (22, 23 mm)



9565CR
UGAONA
BRUSILICA - 1.400 W

Broj obrtaja (1./2.)
12.000 min⁻¹

Prečnik brusnog
diska ø
125 mm (22, 23 mm)



9558HNRG
UGAONA
BRUSILICA - 840 W

Broj obrtaja (1./2.)
11.000 min⁻¹

Prečnik brusnog
diska ø
125 mm (22, 23 mm)



9557HNRG
UGAONA
BRUSILICA - 840 W

Broj obrtaja (1./2.)
11.000 min⁻¹

Prečnik brusnog
diska ø
115 mm (22, 23 mm)



GA9050
UGAONA
BRUSILICA - 2.000 W

Broj obrtaja (1./2.)
6.600 min⁻¹

Prečnik brusnog
diska ø
230 mm (22, 23 mm)



GA9020
UGAONA
BRUSILICA - 2.200 W

Broj obrtaja (1./2.)
6.600 min⁻¹

Prečnik brusnog
diska ø
230 mm (22, 23 mm)



GA5030
UGAONA
BRUSILICA - 720 W

Broj obrtaja (1./2.)
11.000 min⁻¹

Prečnik brusnog
diska ø
125 mm (22, 23 mm)



GA4530
UGAONA
BRUSILICA - 720 W

Broj obrtaja (1./2.)
11.000 min⁻¹

Prečnik brusnog
diska ø
115 mm (22, 23 mm)





632G12-3
LI-ION akumulatori
BL1830B - 18V/3,0ah



632F07-0
LI-ION akumulatori
BL1840B - 18V/4,0ah



632F15-1
LI-ION akumulatori
BL1850B - 18V/5,0ah

PREKOMERNO PRAŽNENJE + PREGREVANJE + PREKOMERNO PUNJENJE

PREOPTEREĆENJE

Funkcija zaštite baterije

Komunikaciona tehnologija, koja omogućava da alat i baterija prate stanje i razmenu informacija, što štiti bateriju od preopterećenja, prekomernog pražnjenja i pregrevanja.



HF457D
AKU.UDR. BUŠILICA
ODVIJAČ - 18V



DF457D
AKU.UDR. BUŠILICA
ODVIJAČ - 18V



DHP458RF3J
AKU. UDARNA BUŠILICA
ODVIJAČ - 18V

TEHNIČKI PODACI	HF457D	DF457D	DHP458RF3J
Broj obrtaja (1./2.)	0 - 400/1400 min ⁻¹	0 - 400/1400 min ⁻¹	0 - 400/2000 min ⁻¹
Broj udaraca (1./2.)	0 - 6000/21.000 min ⁻¹	/	0 - 6000/30000min ⁻¹
Maks. bušenje ø (čelik/drvo/beton)	13/36/15 mm	13/36 mm	13/65/16 mm
Obrtni moment (tvrđ/mekan)	42/24 Nm	42/24 Nm	58/91 Nm
Kapacitet stezne glave	/	1.5 - 13 mm	1.5 - 13 mm

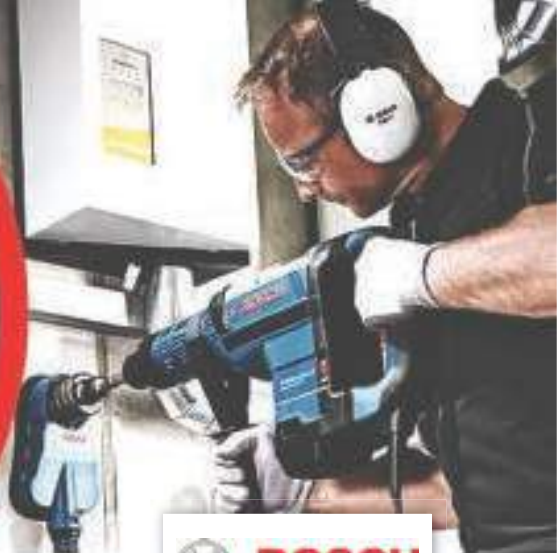

23

BOSCH - ELEKTRIČNI ALATI I PRIBORI



Od profesionalca se mnogo očekuje: brz rad, pouzdanost, kompetencija, potpuno zauzimanje. **Bosch plavi električni alati** razvijeni su upravo za takve zahteve i nude Vam još više od toga, jer kod njih je sve savršeno usklađeno: za svaku radnu situaciju postoji kompletno rešenje sa odgovarajućim priborom, sistemom mobilnosti za transport i čuvanje, ponude usluga i mobilna rešenja za pametni telefon. Time Vam je garantovana bezbednost da i kod teških radnih primena uvek imate punu kontrolu. Za rezultate rada sa kojima možete da budete zadovoljni i Vi i Vaši nalogodavci.

PROFESIONALNI električni alati



Akumulatorski uređaji



Bušilice, vibracione bušilice i odvrtaći



Hameri za bušenje i za štemovanje



Dijamantska tehnologija



Ugaone brusilice i obrada metala



Stacionirani uređaji i podloge



Brusilice i renda



Glodalice



Testere



Sistemi usisavanja



Fenovi za vrelu vazduh i pištolji za lepljenje



Merna tehnika



Perači pod visokim pritiskom



Mešalice



Koferi



Radna odeća



Sistemske pribori



Bosch sistem mobilnosti



PRIBORI

Listovi testere
i krune testere



Dleta



Glodala i
noževi za
rende



Abrazivi



Nastavci za
odvrtanje, matice
i umetci za
nasadne ključeve



Rezne
ploče



Brusni
diskovi



Žičane
četke



Dijamantski
pribor

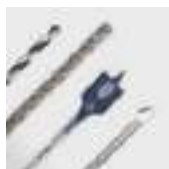

Burgije



Pribor za
Multi/Cutter
alate



Kompleti

INTELIGENTNI merni alati

Laseri za
ukrštene
linije



Rotacioni
laseri



Laseri za
linije



Laseri za
tačke



Prijemnici



Optički uređaji
za nivelisanje



Detektori



Akumulatorske
inspekcione
kamere



Laserski
daljinomeri



Termo kamere
i detektori



Merni
točkovi



Merači uglova
i nagiba



Stativi



Pribor

24

DEWALT - ELEKTRIČNI ALATI I PRIBORI

DEWALT

DeWALT već više od 80 godina važi za proizvođača dobro oblikovanog, tehnički doteranog, izdržljivog i robusnog profesionalnog alata.

Garantni rok za alat DeWALT je 36 meseci uz registraciju. Ovlašćeni servisi u garantnom i vangarantnom roku nalaze se u svim većim gradovima Srbije.

**UDARNA BUŠILICA-ODV. XR LI-ION
sa motorom bez četkica 18 V**

DCD791D2

Kapacitet akumulatora	2,0 Ah/5,0 Ah/-
Korisna snaga	460 W
Brzina bez opterećenja	0-550/2000 obr/min
Stezna glava	1,5 - 13 mm

**SAMONIVELIŠUĆI LASER - LINIJA 360°
+ vertikalna linija**

DW0811

Klasa lasera	1
Tačnost	± 0,4 mm/m
Vidljivost zraka	30 m
Opseg auto. nivelisanja	± 4 °

**UDARNI ODVIJAČ
sa vretenom 1/2"**

DW292

Maks. obrtni moment	250 Nm
Nazivna snaga	710 W
Korisna snaga	370 W
Brzina bez opterećenja	2200 obr/min

**DVOBRZINSKA BUŠILICA BEZ
UDARA, 770 W**

D21441

Stezna glava	1,5 - 13 mm
Nazivna snaga	770 W
Korisna snaga	425 W
Maks. obrtni moment	40/20 Nm

**ELEKTRO-PNEUMATSKI
ČEKIĆ SDS+ 900**

D25144K

Nazivna snaga	900 W
Korisna snaga	700 W
Brzina bez opterećenja	0 - 1450 obr/min
Broj udaraca	0 - 5350 ud/min

**ČEKIĆ ZA RUŠENJE SDS-MAX,
klase 10kg**

D25899K

Nazivna snaga	1500 W
Korisna snaga	750 W
Broj udaraca	2040 ud/min
Energija udara	17,9 J



**UGAONA BRUSILICA
115 mm, 900 W**

DWE4156



Nazivna snaga	900 W
Brzina bez opterećenja	11800 obr/min
Maks. prečnik ploče	115 mm
Navoj vretena	M14

**UGAONA BRUSILICA
125 mm, 1200 W**

DWE4217



Nazivna snaga	1200 W
Brzina bez opterećenja	11000 obr/min
Maks. prečnik ploče	125 mm
Navoj vretena	M14

**UGAONA BRUSILICA
125 mm, 1400 W**

DWE4237



Nazivna snaga	1400 W
Brzina bez opterećenja	11500 obr/min
Maks. prečnik ploče	125 mm
Navoj vretena	M14

**UGAONA BRUSILICA
230 mm, 2200 W**

DWE492



Nazivna snaga	2200 W
Brzina bez opterećenja	6600 obr/min
Maks. prečnik ploče	230 mm
Navoj vretena	M14



**POLIRKA 180 MM
sa elektronikom**

DWP849X



Nazivna snaga	1250 W
Brzina bez opterećenja	0-600/3500 obr/min
Maks. prečnik ploče	150 /180/230 mm
Navoj vretena	M14

**STABILNA REZALICA
za metal 2200, W 355 mm**

D28710



Nazivna snaga	2200 W
Korisna snaga	1350 W
Brzina bez opterećenja	3800 obr/min
Prečnik diska	355 mm

**TESTERA ZA METAL
355 mm, 2200 W**

DW872



Nazivna snaga	2200 W
Korisna snaga	1350 W
Brzina bez opterećenja	1300 obr/min
Prečnik diska	355 mm

**FEN ZA VRUĆ VAZDUH
1800 W**

D26411



Nazivna snaga	1800 W
Radna temperatura	50 - 400/50 - 600 °C
Protok vazduha	250/450 l/min
Težina	0.80 kg

25

MILWAUKEE - ELEKTRIČNI ALATI I PRIBORI



Milwaukee tool je vodeći proizvođač električnih alata, dodatne opreme i ručnih alata za profesionalne korisnike širom sveta.

PIŠTOLJ UDARNI 1/2" 18V 5Ah *M18 ONEFHIWF12-502X*

Baterije	18V 2x 5.0Ah Li-ion
Moment odvijanja	1898 Nm
Moment stezanja	130 / 400 / 1356 / 1356 Nm
4 brzine	0-550 / 0-1400 / 0-1800 / 0-1800 min



BUŠILICA - ODVIJAČ 12V 2Ah *M12 FPD-202X*

Baterije	12V 2x 2.0Ah Li-ion
Moment	37 Nm
Stezna glava	13 mm
Bušenje (drvo / čelik / zid)	35 / 13 / 13 mm



BUŠILICA-ČEKIĆ SDS+ 18V *HD18 HX-402C*

Baterije	18V 2x 4.0Ah Li-ion
Prihvat alata	SDS+ / 13 mm
Udarna energija	2.4 J (EPTA)
Broj udara	4200 u/min



BUŠILICA - ODVIJAČ 12V 2Ah 6-u-1 *M12 FPDXKIT-202X*

Baterije	12V 2x 2.0Ah Li-ion
Moment	37 Nm
Stezna glava	13 mm
Bušenje (drvo / čelik / zid)	35 / 13 / 13 mm



BUŠILICA UDARNA SDS+ 12V 6Ah *M12 CH-602X*

Baterije	12V 2x 6.0Ah Li-ion
Prihvat alata	SDS-Plus
Vibracije do	4.4 m/s
Bušenje (drvo / čelik / beton)	13 / 10 / 13 mm



BUŠILICA-ČEKIĆ SDS+ 1030W 3.6J *PH 30 POWER X*

Snaga motora	1030 W
Prihvat alata	SDS+
Udarna energija	3.6 J (EPTA)
Broj udara	0 - 3800 u/min



BUŠILICA VIBRACIONA 705W *PD-705*

Snaga motora	705 W
Brzina	0 - 3000 o/min
Broj udara	0 - 48000 u/min
Bušenje (beton/zid/čelik/drvo)	15/16/13/30 mm



BUŠILICA VIBRACIONA 1020W *PD2E 24 R*

Snaga motora	1020 W
1 Brzina	0 - 1000 o/min
2 Brzina	0 - 3200 o/min
Bušenje (beton/zid/čelik/drvo)	22/24/16/40 mm



**UGAONA BRUSILICA
230mm 2200W
AGV 22-230E**



**UGAONA BRUSILICA
125mm 1550W
AGV 15-125 XE**



**UGAONA BRUSILICA
125mm 1000W
AGV 10-125 EK**



TEHNIČKI PODACI	AGV 22-230E	AGV 15-125 XE	AGV 10-125 EK
Snaga motora	2200 W	2200 W	1000 W
Brzina	6600 o/min	6600 o/min	11000 o/min
Prečnik ploče	230 mm	230 mm	125 mm
Prihvat	M 14	M 14	M 14

**UGAONA BRUSILICA 115mm 800W
AG 800-115 E**



Snaga motora	800 W
Brzina	11500 o/min
Prečnik ploče	115 mm
Prihvat	M 14

**ODVIJAČ UDARNI 1/4 12V 2Ah
M12 FID-202X**



Baterije	12V 2x 2.0Ah Li-ion
Obrtni moment	147 Nm
Prihvat	1/4" Hex
Broj udara	0-4000 u/min

UDARNI BITSEVI 40/1

SHOCKWAVE udarni bitsevi:

25x 25mm dužine, 1x PH1, 2x PH2, 1x PZ1, 3x PZ2, 2x TX10, 2x TX15, 3x TX20, 2x TX25, 2x TX30, 1x TX40, 1x TX50, 1x Hex 4mm, 1x Hex 5mm, 1x Ravni 0.6x4.5, 1x 0.8x5.5, 1x 1.2x6.5, 8x 50mm dužine, 1x PH2, 1x PZ1, 1x PZ2, 1x TX10, 1x TX15, 1x TX20, 1x TX25, 1x TX30, 2x magnetna držača bitseva 60mm i 152mm dužine, burgije hex 3-4-5mm i nasadni magnetni odvijači 7, 8 i 10mm



**TRAČNA AKU TESTERA 18V
M18 CBS125-502C**

NOVO!

Baterije	18V 2x 5.0Ah Li-ion
Kapacitet sečenja	125 x 125 mm
Dužina testere	1139.83 mm
Brzina	0-116 m/min



**MAGNETNA AKU BUŠILICA 18V
SA PERMANENTNIM MAGNETOM
M18 FMDP-502C**

NOVO!

Baterije	18V 2x 5.0Ah Li-ion
Prihvat alata	Weldon 19mm
Brzine	400 / 690 o/min
Bušenje frezerom	max. 38 mm

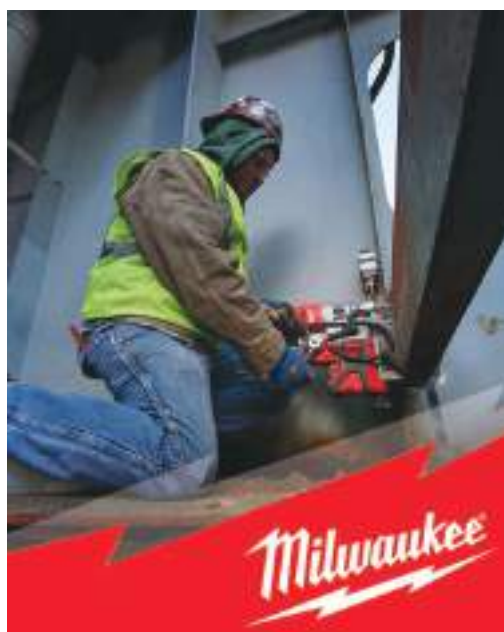

26

SWATY COMET - BRUSNI ALATI I PRIBORI



SWATY COMET kompanija razvija visokokvalitetne proizvode iz oblasti veštačkih abraziva i tehničkih tkanina i posvećena je odgovornom ispunjavanju uslova i za najzahtevnije klijente.

Brušenje se deli na: brušenje okruglih površina, brušenje profila, ravno brušenje, alati za oštrenje. Kvalitet brusnih ploča određuje se prema: vrsti zrna, strukturi brusnih kolutova, veličini zrna, vezivu i abrazivnoj tvrdoći.

● REZNE I BRUSNE PLOČE ZA METAL



● TANKE ARMIRANE PLOČE ZA REZANJE



● REZNE I BRUSNE PLOČE ZA KAMEN



● REZNE I BRUSNE PLOČE ZA NERĐAJUĆI ČELIK



● REZNE PLOČE ZA STABILNE BRUSILICE



● LAMELNI BRUSNI DISKOVI



● PLOČE ZA PRECIZNO BRUŠENJE



● KERAMIČKE PLOČE VEĆIH DIMENZIJA



● PLOČE ZA OŠTRENJE TESTERA



● BRUSNI PROFILI



● BRUSNI OBLICI



● PORAVNJIVAČI ZA RAVNANJE PLOČA



27

KLINGSPOR - BRUSNI ALATI I PRIBORI



KLINGSPOR

KLINGSPOR postavlja standarde u tehnologiji brušenja više od 100 godina. Iz naše proizvodnje izlazi preko 50000 artikala kako bi odgovorili različitim zahtevima u vezi sa brušenjem koje naši kupci imaju.

Za usluge tehničku podršku brine se preko 300 predstavnika prodaje, inženjera i vrhunski obučeni tehnički lica koji su uvek na raspolaganju da daju direktnu podršku kupcima.

Vrline od ranije, kao što su kvalitet, pouzdanost i perfektna tehnička podrška, kombinovane sa vrhunskom tehnologijom, osnova su konstantnog unapređenja KLINGSPOR proizvoda i postavljaju nas na leadersko mesto u industriji abraziva.

Stalne inovacije i kontinualan razvoj KLINGSPOR obezbeđuju najbolji materijal za vaše potrebe!



**BRUSNE
ROLNE**



**BRUSNE
TRAKE**



**FIBER
DISKOVI**



**BRUSNI
DISKOVI / ARACI
/ LISTOVI**

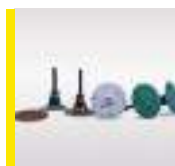

**DISKOVI ZA
BRZU ZAMENU**



**LEPEZASTI
BRUS**

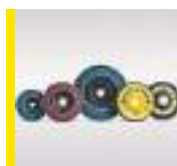

**LAMELA BRUSNI
DISKOVI**

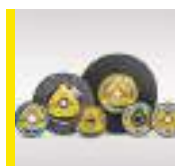

**KRONENFLEX
REZNE PLOČE**

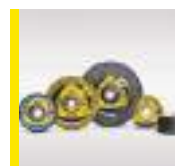

**KRONENFLEX
BRUSNE
PLOČE**

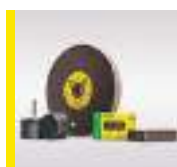

**ELASTIČNI
BRUSEVI**



**KARBIDNA
GLODALA**



**DIJAMANTSKE
REZNE
PLOČE**

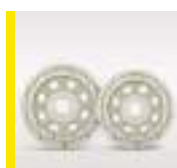

**DIJAMANTSKI
BRUSNI
TANJIR**



**KRUNE ZA
BUŠENJE I
PRIBOR**



BENNING - MERNI INSTRUMENTI

Benning je nemački proizvođač vrhunskih uređaja za ispitivanje. Iz ponude se idvajaju:

- DUSPOL instrumenti za ispitivanje napona
- Digitalni multimetri
- Digitalna strujna amper klešta
- Bezbedosni instrumenti



DUSPOL EXPERT
(4 modela)



AMPER KLJEŠTA
CM 7 (14 modela)



MULTIMETAR
MM 1-2 (13 modela)



MULTIMETAR
MM 5-2



IT- 130 (3 modela)

Višefunkcijski instrument
za ispitivanje električnih
mreža

29

CEM - MERNI INSTRUMENTI



Kao vodeći proizvođač u TMI segmentu, CEM je više od 25 godina lider u izradi mernih instrumenata, tehničkog istraživanja i razvoja, industrijskog dizajna, dizajna softvera i proizvodnje visokotehnoloških inicijativa.

Specijalizirao se za izradu infracrvenih termometara, digitalnih multimetara, steznih brojlja, uređaja za ispitivanje izolacije, električnih testera, merača svetla, merača nivoa zvuka, termo-anemometara, detektora plina, manometara i raznih drugih mernih instrumenata.



- MULTIMETRI
- AMPER KLJEŠTA
- TESTER IZOLACIJE
- TESTER LAN MREŽA
- LCR METRI

- IC TERMOMETRI
- VLAGOMETRI
- LUX METRI
- TESTERI BUKE
- TERMOMETRI

- VIŠEFUNKCIJSKI TESTERI OKOLINE
- TAHOMETRI
- TERMOVIZIJSKE KAMERE

30

STANNOL - PRIBOR ZA LEMLJENJE



STANNOL

Kompanja Stannol sa svojih 130 godina iskustva i tradicije se nametnula kao lider u oblasti pribora za lemljenje. Asortiman proizvoda uključuje lemilice, elektronski kontrolisane stanice za lemljenje i sveobuhvatan asortiman pribora, kao što su: žica za lemljenje, pasta za lemljenje, kalaj šipk itd.

NEMAČKI PROIZVOĐAČ

sa tradicijom dugom 130 godina



INDUSTA HF-550 55W HF-5100 100W

Digitalna stanica
za lemljenje

KALAJ ŠIPKA

Sastav legure zavisi od procenta kalaja Sn60, Sn50, Sn40, Sn99.

- ▶ Standardna šipka teži 250gr, dužine 400mm



TINOLOŠKA - KALAJ ŽICA SA PASTOM HS-10

Standardni i najčešće korišćeni tip tinol žice ISO 9453.2014.

Dimenzije (ø) 0,5; 0,8; 1,0; 1,5; 2,0; 3,0 (mm)

Kalem 100g, 250g, 1000g

HS-10



Sastav izražen u procentima:

Sn60%, Pb40%

Sn60%, Pb39%, Cu1%

Sn99%, Cu1%



31

WELLER - LEMILICE I OPREMA ZA LEMLJENJE

Weller je globalni lider na tržištu u tehnologiji ručnog lemljenja.



WE 1010 70W
Digitalna stanica za lemljenje



WHS 40 • 40W
Analogna stanica za lemljenje
WHSD 40 • 40W
Digitalna stanica za lemljenje



9200UC 100W/230V
Lemilica pištolj



W61 • 60W/230v
W101 • 101W/230v
MAGNASTAT



05C 250W/220V
Lemilica pištolj



SPi 16 • 15W/230v
SPi 27 • 25W/230v
SPi 41 • 40W/230v
SPi 81 • 80W/230v



SP25 25W/230v



SP40 • 40W/230v



SP80 • 80W/230v



SI120 • 120W/220v



SI175 • 175W/220v



SI251 • 200W/220v

32

LSD - ALATI ZA KONEKTORE

LSD®

LSD se specijalizovao za razvoj i proizvodnju visokokvalitetnih presovanih alata, hidrauličnih alata, alata za stezanje konektora, vezivanje kablova itd.

LY-03C • 0,5-6mm²
KLEŠTA za izolovane papučice

LY-10 • 1,5-10mm²
KLEŠTA za papučice

LY-616TD • 4-16mm²
KLEŠTA za papučice

LY-156W • 1,5-6mm²
KLEŠTA za papučice

LY-03B • 0,5-6mm²
KLEŠTA za buksne



LY-10WF • 1-10mm²
KLEŠTA za hilzne

LY-06WF • 0,5-6mm²
KLEŠTA za hilzne

LY-16WF • 6-16mm²
KLEŠTA za hilzne

LY-04WFL • 0,5-4mm²
KLEŠTA za hilzne

ALATI ZA STEZANJE KONEKTORA

RUČNI - HIDRAULIČNI - MEHANIČKI



HT - 300

Ručna hidraulična presa za stezanje Al i Cu konektora

Okretna glava 360°

11 promenljivih šestougaonih uložaka 16-300mm²

7 raznih modela



LX -50B

šestougaono stezanje 6-50mm²

LX -120B

šestougaono stezanje 10-120mm²



LSC - 8-6-4

ručna presa za HILZNE



LT -2008B

ručna presa za mikrokonektore
8, 6, 4 pina



LK -250

sekač kablova sa
mehanizmom do Ø 35mm



33

ALBO - LIČNA ZAŠTITNA OPREMA

Asortiman **ALBO** čini preko 5.000 artikala, iz svih kategorija lične zaštitne opreme i profesionalne higijene, sa našim stručnim timom možemo Vam u svakom trenutku ponuditi i pružiti najbolje rešenje za Vaše preduzeće.

Nastojimo da podignemo nivo svesti o važnosti primene savremenih sredstava za ličnu zaštitu na radu kako kod menadžmenta tako i kod krajnjih korisnika.

Svi artikli su proizvedeni u skladu sa Evropskim standardima i pravilnikom o LZO (PPE DIRECTIVE 89/686/EEC).



KOŽNE RUKAVICE za zavarivače i za grube mehaničke radove

U našem asortimanu možete pronaći rukavice od pune glatke goveđe (tip Francolin) ili hrapave špalt (tip Grylle) kože, rukavice od tanje i mekše goveđe kože, tzv "driver" modele (Amber), kao i deblje rukavice za Mig/Mag zavarivanje (Harpy, Sandpiper) ili tanje i mekše, za TIG zavarivanje (Undulata).



GRYLLE
DOUBLE

AMBER

FRANCOLIN
STRONG

HARPY

SANDPIPER
RED

UNDULATA

TEKSTILNE RUKAVICE za manje grube i preciznije radove

Za preciznije mehaničke radove, gde je potreban veći osećaj u prstima u odnosu na kožne, preporučujemo sintetičke moćene rukavice.

Za grublje građevinske radove **Coot+**, za nešto manje grube / više preciznije radove - **Dipper, Hornbil, Palawan**, a za najpreciznije radove i rukovanje sitnim predmetima - **Bunting**.



ZAŠTITNA ODEĆA za zavarivače i druge profesionalce

Za profesionalne zavarivače, koji zbog manjka komfora ne preferiraju kožna odela, pravi izbor su sertifikovani tekstilni modeli **Katka** i **Stenberg Protector**. Kombinovanjem ovih odela, sa sertifikovanim kožnim kamašnjama, narukavima i keceljama dobija se optimalna kombinacija komfora i zaštite za moderne profesionalne zavarivače.



ZAŠTITNE I RADNE CIPELE za zavarivače i druge profesionalce

U ponudi imamo najkompletniji asortiman radne i zaštitne obuće za sve vrste poslova – poput cipele za zavarivače sa toplootpornim đonom i metatarzalnom zaštitom (**Sardegna Metatarsal**), cipela za najkompletnijom S3 zaštitom (**Sicilia**), cipela sa samo zaštitnom kapom (**Castor**), zaštitnih sandala sa kapom i neprobojnim listom (**Halwil**) ili moderno dizajniranih vodoodbojnih profesionalnih radnih cipela (**Diablo**).



ZAŠTITA GLAVE, LICA sluha i disajnih organa

U ličnu zaštitnu opremu koja je obavezan deo našeg asortimana, spada i zaštita disajnih organa u vidu jednokratnih maski za prašinu, polumaski sa filterima koji štite i od prašine i od različitih hemikalija, antifona za zaštitu sluha, šlemova, zaštitnih naočara sa ili bez zatamnjenja (za zavarivače), te klasičnih maski za zavarivanje sa fiksnim ili automatskim zatamnjenjem.



34

KERN - MERNA TEHNIKA



Nemačka kompanija **Kern** je osnovana kao porodično preduzeće, a danas nakon više od 170 godina iskustva i posvećenost kvalitetu omogućili su da ova kompanija postane stručnjak u oblasti preciznih i pouzdanih mernih instrumenata. Merni instrumenti Kern nude vrhunsku preciznost i jednostavan način upotrebe.



POMIČNO MERILO

"TIP" 0-150/0,02mm, mm/col

SA VIJKOM
GORNJIM, DONJIM KLJUNOVIMA
DUBINOMEROM



DIGITALNO POMIČNO MERILO

0-150/0,01mm ABS

SA GORNJIM, DONJIM KLJUNOVIMA
DUBINOMEROM
ZAŠTITA IP54



RADNO POMIČNO MERILO

"TOP" 0-300x100/0,05mm

SA DONJIM KLJUNOVIMA



POMIČNO MERILO SA SATOM

0-150/0,02mm

SA VIJKOM
GORNJIM, DONJIM KLJUNOVIMA
DUBINOMEROM



MIKROMETAR

0-25/0,01mm

ZA SP.O MERENJA U DVE TAČKE
HM DODIRNE POVRŠINE



MERNI SAT-KOMPARATER

PRIKLJUČAK 8H6

DIN878

Ø58 X 10/0,01 MM



SUBITORI

6-10/0,01mm

ZA MERENJE OTVORA U 2 TAČKE
CENTRIRANJE U TRI TAČKE
DUBINA MERENJA 100-320mm



1



2



3

MAGNETNI MERNI NOSAČI

prizma 60x50x55mm

MAGNETNA SILA 600N ILI 800N

MEHANIČKO STEZANJE

PRIHVAT 8H7

Red. br.	Dužina dohvata (mm)
1	225 + 180
2	315
3	315



35

TYROLIT - BRUSNI ALATI I PRIBORI



TYROLIT je jedna od vodećih kompanija na svetu koja proizvodi alate za brušenje i sečenje. Ova kompanija pored svoje ogromne palete proizvoda alata proizvodi i mašine za sečenje betona, kamena i asfalt. Sistemski partner koji svoje poslovanje kroji kroz veoma blisku saradnju sa svojim kupcima, postiže i pruža sva moguća savremena rešenja.



ODSECANJE



BRUŠENJE



BRUSNE ČETKE



PRECIZNO BRUŠENJE



ABRAZIVI NA PODLOZI



SPOLJNO CILINDRIČNO BRUŠENJE



CENTRIRANO BRUŠENJE



DVOSTRANO BRUŠENJE



FINO BRUŠENJE



RAVNO I DUBOKO BRUŠENJE



ČIŠĆENJE ODLIVAKA



HONOVANJE-POLIRANJE



UNUTRAŠNJE CILINDRIČNO BRUŠENJE



BRUŠENJE POD VISOKIM PRITISKOM



OŠTRENJE TESTERA



ODRŽAVANJE ŠINA



ISECANJE



HONOVANJE ZUPČANIKA



BRUŠENJE ZUPČANIKA



BRUŠENJE ALATA



WE SHAPE THE FUTURE

ROGUE ES 150i/180i/200i

OSLOBODITE SE UZ MMA PERFORMANSE KOJE PRKOSE PRAVILIMA!

Napustite ustaljenu praksu uz aparat ROGUE

Napredna tehnologija aparata Rogue omogućava preciznu, profesionalnu i ujednačenu kontrolu za nesmetane, stabilne performanse luka i niske nivoe prskanja pri korišćenju svih vrsta elektroda MMA i pozicija zavara.

Prilagodljivi topli start čini paljenje luka jednostavnim čak i sa najzahtevnijim elektrodama. Prilagodljiva sila luka vam pomaže da uvećate penetraciju i sprečite da se elektrode zalepe.

Nikada ranije se nije desilo da zavarivač-početnik bude opremljen takvim visokokvalitetnim performansama aparata. Prenosiva rešenja za profesionalno zavarivanje.



REBEL EMP 205ic AC/DC

SVI POSTUPCI ZAVARIVANJA - BEZ IZUZETKA!

Prvi ikada proizveden ISTINSKI aparat za sve postupke, **Rebel EMP 205ic AC/DC** pruža najbolji učinak na današnjem tržištu, u potpuno prenosivom, izdržljivom industrijskom paketu zavarivanja bilo čega i bilo gdje. Konačno, aparat za zavarivanje koji nudi profesionalne kvalitete u svakom načinu rada i na svakom metalu. ESAB je dodao AC TIG mogućnosti bez žrtvovanja vrhunskog kvaliteta luka ili kontrole.

Rebel EMP 205ic AC/DC vam omogućava:

- ▶ Upotreba visoke frekvencije (HF) za beskontaktno pokretanje TIG luka.
- ▶ Podešavanje TIG luka za vrhunske rezultate u bilo kojoj primeni.



- ▶ MIG / MAG zavarivanje s čeličnim, inox ili aluminijским žicama.
- ▶ Zavarivanje žicama punjenim praškom i žicama punjenim gasom.
- ▶ Glatki prelaz između TIG i MIG / MAG zavarivanja zahvaljujući dva elektroventila za gas - ne treba raskaćinjati gorionike ili odvajati gasne vodove.
- ▶ REL zavarivanje sa svim tipovima elektroda.

ARISTO 500ix

IMPULSNI MIG I VIŠE OD TOGA, EKSTREMNI UČINAK ZA EKSTREMNA OKRUŽENJA

Za one kojima su potrebne poboljšane mogućnosti zavarivanja u više postupaka i prenosivost u teškim industrijskim uslovima, ESAB sada uvodi **Robust Feed Pulse** i **Robust Feed U6i** spaja ih s novim izvorom napajanja **Aristo®500ix**.

Aristo 500ix daje maksimalnu izlaznu snagu od 500 A/39 V pri 60% radnog ciklusa. Kada se spoji s dodavačem žice Robust Feed, možete zavarivati punom žicom do 2,0 mm, a praškom punjenom žicom do 2,4 mm. Imajte na umu da ovi dodavači nude 50 mm 'dinse' stezaljku na poledini za spajanje REL držača elektrode, dok **Robust Feed U6** također omogućava žljebljenje preko dodavača žice.



WARRIOR 750i ARCAIR

Moćna multi-procesna mašina za zavarivanje dizajnirana za tešku produktivnost sada sa snagom do **850 ampera**. Omogućava žljebljenje sa 12,8 mm elektrodom sa izvanrednim performansama.

Visoki učinak za duge varove kroz različite vrste aplikacija i isporučuje **820 ampera pri 60% i 750 ampera pri 100%**.

Inverterska tehnologija - Warrior™ donosi izvanredne performanse luka i ušteda energije. Zajedno s povećanim energetska efikasnost i veća snaga.



SAVAGE A40

Maska **SAVAGE A40** dizajnirana je da zadovolji potrebe profesionalnih zavarivača, pružajući visokotehnološku laganu masku za zaštitu od toplote, varnice i prskanja. Koristeći najnoviju ADF tehnologiju, sočivo za zavarivanje daje visoku jasnoću pogleda sa True Color filterom, što rezultira odličnim optičkim kvalitetom.

Maska **SAVAGE A40** pruža idealnu funkcionalnost, performanse i udobnost povremenim zavarivačima, radnicima u održavanju i građevinarstvu, pa sve do profesionalnog zavarivača.



Profesionalna automatska naglavna maska za zavarivanje.

WALMER



WALMER – brend zaštićen u Zavodu za intelektualnu svojinu od strane ECOMEX d.o.o. Kompletan asortiman WALMER žice za zavarivanje CO2 G3Si1 u dimenzijama 0,8 ; 1,0 i 1,2 mm. Precizno namotana, pakovanja 5 i 15 kg.

Punjena žica za zavarivanje E71T-1C u dimenziji 1,2 mm pakovanje 15 kg.

Žica poseduje sve neophodne sertifikate i odobrenja:

ABS BV BKI CCS TUV CE ISO...

AWS A5.18 : ER70S-6

EN ISO 14341-A : G42 3 C1/42 4 M21 3Si1





AMADA grupa je jedan od najvećih svetskih proizvođača mašina, testera i alata za obradu metala i jedna je, po kvalitetu svojih proizvoda, od vodećih svetskih kompanija u ovoj industriji.

AMADA ima jedinstvenu komparativnu prednost koja proizilazi iz činjenice da proizvodi i mašine i testere za obradu metala. Ova prednost rezultira stalnim razvojem novih visoko kvalitetnih proizvoda, kombinujući maksimalne performanse sečenja i značajno smanjenje vremena rezanja, što udovoljava najvišim zahtevima kupaca.

Sa patentiranim M71 HSS materijalom za vrhove zuba AMADA obezbeđuje bimetalne trakaste testere sa najvećom tvrdoćom koja je ikada postignuta u oblasti brzoreznih čelika.



BIMETALNE TESTERE

KARBIDNE TESTERE

Univerzalne	Specijalne	Profil	Univerzalne	Univerzalne presvučene	Specijalne
SGLB SUPER8 DUOS M42 SUPER HLG SUPER HL CHIPBREAKER RATIO HI-LO SMARTCUT	SIGMA MAGNUM HLG MAGNUM HL AURORA	PROTEC PROTECTOR M42 DUOS M42 SGLB SUPER HLG	AXCELA S AXCELA B AXCELA C-S7	AXCELA G	AXCELA H (AP) AXCELA HMAX AXCELA A AXCELA ALB

- Meki čelik
- Nerđajući čelik
- Aluminijum
- Čelik za toplotnu obradu
- Noseći čelik
- Legure Nikla
- Hladno kovani alatni čelik
- Čelik velike brzine
- Legure Titanijuma
- Toplo kovani alatni čelik
- Čelik otporan na toplotu
- Legure Bakra
- Liveno gvožđe





Neprestano proširujemo i unapređujemo naš asortiman alata od karbida. Više od 14.794 različitih alata u oko 220 dimenzija i preko 54.200 specijalnih rešenja pokazuju našu inovativnu snagu.

Pomoću najsavremenijih mašina i tehnologija obrađujemo samo vrhunske materijale odabranih dobavljača karbida.



ALATI OD KARBIDA



INOMED - Alati za medicinsku tehnologiju



ECONOMI-LINE - Alati od karida



DEEPMAKS - Burgije za duboke rupe



INOSPACE - Aerospace alati



INOEKS - Brza usluga

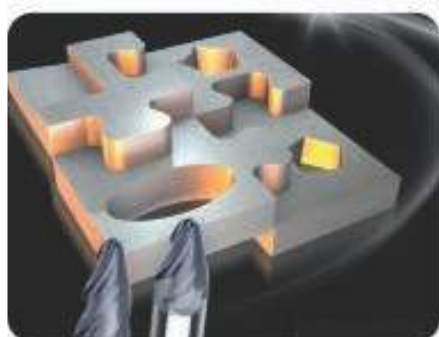

CURVEMAKS GLODALA



HPC-GLODANJE - Universal / inoks



BRUŠENJE

NOVI SUV PEUGEOT 2008

UNBORING THE FUTURE



PEUGEOT 3D i-Cockpit®
POLU-AUTONOMNA VOŽNJA
8 STEPENI AUTOMATSKI MENJAČ

MOTION & e-MOTION



PEUGEOT

NOVI PEUGEOT 208

UNBORING THE FUTURE



BENZINSKI PURETECH I BLUE HDI DIZEL MOTORI
PEUGEOT 3D i-Cockpit®
POLU-AUTONOMNA VOŽNJA

MOTION & e-MOTION



PEUGEOT

OVLAŠĆENI DILER:
ČAČAK: ECOMEX AUTO, 032 53 80 125

PEUGEOT VAM PREPORUČUJE TOTAL

PEUGEOT SUMMER DRIVE



PEUGEOT 308
Active 1.2 PureTech 110 ks

15.390 €



PEUGEOT 3008
Style 1.2 PureTech 130 ks

22.990 €



PEUGEOT 5008
Style 1.2 PureTech 130 ks

25.790 €

MOTION & e-MOTION



PEUGEOT



Ecomex d.o.o. - ČAČAK

Bulevar oslobođilaca 86, 32103 Čačak

☎ 032 5 350 350 | ☎ 032 5 350 250

✉ office@ecomex.co.rs

Ecomex d.o.o. - NOVI BEOGRAD

Španskih boraca 22 D-E, 11070 Novi Beograd

☎ 011 3016 309 | ☎ 011 3131 598

✉ ecomexbg@gmail.com | ecomex.tools@gmail.com

Ecomex d.o.o. - NOVI SAD

☎ 062 302 610

✉ ecomexnovisad@gmail.com

Ecomex d.o.o. - NIŠ

☎ 062 302 680

✉ ecomexnis@gmail.com

▶ www.ecomex.co.rs